

# TEAC

D01429221B

# UD-507

ENGLISH

FRANÇAIS

## USB DAC/Headphone Amplifier

ESPAÑOL

OWNER'S MANUAL  
MODE D'EMPLOI  
MANUAL DEL USUARIO

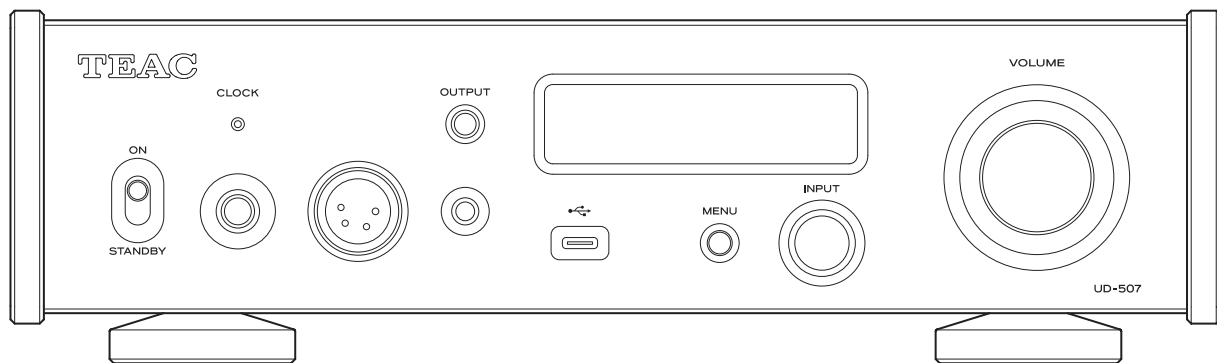

**DSD**  
Direct Stream Digital

**MQA**

**Bluetooth®**

**LDAC**

**LHDC**

**Qualcomm®  
aptX™ HD**

# IMPORTANT SAFETY INSTRUCTIONS



The lightning flash with arrowhead symbol, within an equilateral triangle, is intended to alert the user to the presence of uninsulated "dangerous voltage" within the product's enclosure that may be of sufficient magnitude to constitute a risk of electric shock to persons.



The exclamation point within an equilateral triangle is intended to alert the user to the presence of important operating and maintenance (servicing) instructions in the literature accompanying the appliance.

**WARNING: TO PREVENT FIRE OR SHOCK HAZARD, DO NOT EXPOSE THIS APPLIANCE TO RAIN OR MOISTURE.**

## CAUTION

- DO NOT REMOVE THE EXTERNAL CASES OR CABINETS TO EXPOSE THE ELECTRONICS. NO USER SERVICEABLE PARTS ARE INSIDE.
  - IF YOU ARE EXPERIENCING PROBLEMS WITH THIS PRODUCT, CONTACT THE STORE WHERE YOU PURCHASED THE UNIT FOR A SERVICE REFERRAL. DO NOT USE THE PRODUCT UNTIL IT HAS BEEN REPAIRED.
  - USE OF CONTROLS OR ADJUSTMENTS OR PERFORMANCE OF PROCEDURES OTHER THAN THOSE SPECIFIED HEREIN MAY RESULT IN HAZARDOUS RADIATION EXPOSURE.
- 1) Read these instructions.
  - 2) Keep these instructions.
  - 3) Heed all warnings.
  - 4) Follow all instructions.
  - 5) Do not use this apparatus near water.
  - 6) Clean only with dry cloth.
  - 7) Do not block any ventilation openings. Install in accordance with the manufacturer's instructions.
  - 8) Do not install near any heat sources such as radiators, heat registers, stoves, or other apparatus (including amplifiers) that produce heat.
  - 9) Do not defeat the safety purpose of the polarized or grounding-type plug. A polarized plug has two blades with one wider than the other. A grounding type plug has two blades and a third grounding prong. The wide blade or the third prong are provided for your safety. If the provided plug does not fit into your outlet, consult an electrician for replacement of the obsolete outlet.
  - 10) Protect the power cord from being walked on or pinched particularly at plugs, convenience receptacles, and the point where they exit from the apparatus.

11) Only use attachments/accessories specified by the manufacturer.

12) Use only with the cart, stand, tripod, bracket, or table specified by the manufacturer, or sold with the apparatus. When a cart is used, use caution when moving the cart/apparatus combination to avoid injury from tip-over.



13) Unplug this apparatus during lightning storms or when unused for long periods of time.

14) Refer all servicing to qualified service personnel. Servicing is required when the apparatus has been damaged in any way, such as power-supply cord or plug is damaged, liquid has been spilled or objects have fallen into the apparatus, the apparatus has been exposed to rain or moisture, does not operate normally, or has been dropped.

- The apparatus draws nominal non-operating power from the AC outlet with its POWER or STANDBY/ON switch not in the ON position.
- The mains plug is used as the disconnect device; the disconnect device shall remain readily operable.
- Caution should be taken when using earphones or headphones with the product because excessive sound pressure (volume) from earphones or headphones can cause hearing loss.

## CAUTION

- Do not expose this apparatus to drips or splashes.
- Do not place any objects filled with liquids, such as vases, on the apparatus.
- The handle-like parts on the left and right sides of the front panel are decorative. Do not put your fingers through them or use them to carry the unit.
- Do not install this apparatus in a confined space such as a book case or similar unit.
- The apparatus should be located close enough to the AC outlet so that you can easily reach the power cord plug at any time.
- If the product uses batteries (including a battery pack or installed batteries), they should not be exposed to sunshine, fire or excessive heat.
- CAUTION for products that use replaceable lithium batteries: there is danger of explosion if a battery is replaced with an incorrect type of battery. Replace only with the same or equivalent type.

## WARNING

Products with Class **I** construction are equipped with a power supply cord that has a grounding plug. The cord of such a product must be plugged into an AC outlet that has a protective grounding connection.

**IN USA/CANADA, USE ONLY ON 120V SUPPLY.**

**⚠ Precautions concerning batteries**

Misuse of batteries could cause them to rupture or leak leading to fire, injury or the staining of nearby things. Please read and observe the following precautions carefully.

- Be sure to insert the batteries with correct positive (⊕) and negative (⊖) orientations.
- Use batteries of the same type. Never use different types of batteries together.
- If the remote control is not used for a long time (more than a month), remove the batteries to prevent them from leaking.
- If the batteries leak, wipe away the leakage inside the battery compartment and replace the batteries with new ones.
- Do not use batteries of types other than those specified. Do not mix new batteries with old ones or use different types of batteries together.
- Do not heat or disassemble batteries. Never throw batteries into fire or water.
- Do not carry or store batteries with other metallic objects. The batteries could short circuit, leak or explode.
- Never recharge a battery unless it is confirmed to be a rechargeable type.
- Do not expose batteries to extremely low air pressure as it could result in an explosion or leakage of flammable liquids or gases.

**Model for USA**

**Supplier's Declaration of Conformity**

Model number: UD-507

Trade name: TEAC

Responsible party:

Please contact us from the address below.

<https://teac.jp/int/support/usa/contact>

This device complies with Part.15 of FCC Rules. Operation is subject to the following two conditions: (1) this device may not cause harmful interference, and (2) this device must accept any interference received, including interference that may cause undesired operation.



**Information**

This equipment has been tested and found to comply with the limits for a Class B digital device, pursuant to Part 15 of the FCC Rules. These limits are designed to provide reasonable protection against harmful interference in a residential installation. This equipment generates, uses, and can radiate radio frequency energy and, if not installed and used in accordance with the instructions, may cause harmful interference to radio communications. However, there is no guarantee that interference will not occur in a particular installation. If this equipment does cause harmful interference to radio or television reception, which can be determined by turning the equipment off and on, the user is encouraged to try to correct the interference by one or more of the following measures:

- Reorient or relocate the equipment and/or the receiving antenna.
- Increase the separation between the equipment and receiver.
- Connect the equipment into an outlet on a circuit different from that to which the receiver is connected.
- Consult the dealer or an experienced radio/TV technician for help.

**CAUTION**



Changes or modifications not expressly approved by the party responsible for compliance could void the user's authority to operate the equipment.

**Model for Canada**

This Class B digital apparatus complies with Canadian ICES-003.

**For European Customers**

**Disposal of electrical and electronic equipment and batteries and/or accumulators**

- All electrical/electronic equipment and waste batteries/accumulators should be disposed of separately from the municipal waste stream via collection facilities designated by the government or local authorities.
- By disposing of electrical/electronic equipment and waste batteries/accumulators correctly, you will help save valuable resources and prevent any potential negative effects on human health and the environment.
- Improper disposal of waste electrical/electronic equipment and batteries/accumulators can have serious effects on the environment and human health because of the presence of hazardous substances in the equipment.
- The Waste Electrical and Electronic Equipment (WEEE) symbols, which show wheeled bins that have been crossed out, indicate that electrical/electronic equipment and batteries/accumulators must be collected and disposed of separately from household waste.   If a battery or accumulator contains more than the specified values of lead (Pb), mercury (Hg), and/or cadmium (Cd) as defined in the Battery Directive (2006/66/EC, 2013/56/EU), then the chemical symbols for those elements will be indicated beneath the WEEE symbol. **Pb, Hg, Cd**
- Return and collection systems are available to end users. For more detailed information about the disposal of old electrical/electronic equipment and waste batteries/accumulators, please contact your city office, waste disposal service or the shop where you purchased the equipment.

The nameplate is located on the bottom of the unit as shown below.

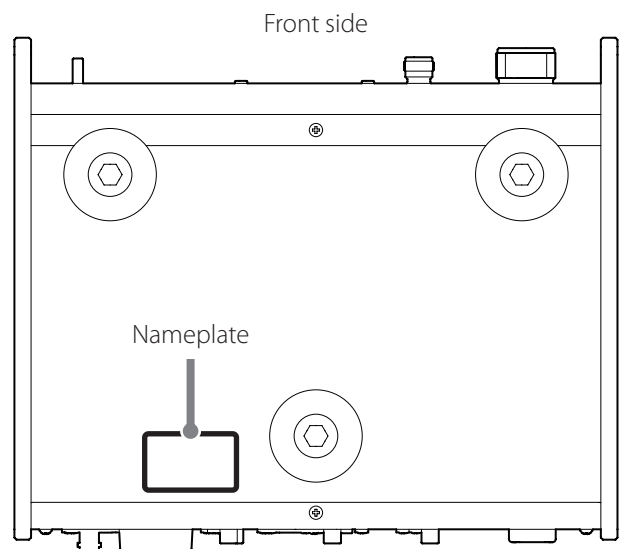

# IMPORTANT SAFETY INSTRUCTIONS (continued)

## Compliance of radio transmitter and interference

This product has the function of broadband transmitter using 2.4GHz Band.

Use frequency range: 2402 MHz – 2480 MHz

Maximum output power: Bluetooth® Class 2 (less than 2.5 mW)

Please use only in the country where you purchased the product. Depending on the country, restrictions on the use of Bluetooth wireless technology might exist.

### Model for USA

Labeling of authorization

FCC ID: XEG-UD507

### Model for Canada

Compliance of radio transmitter

This device contains licence-exempt transmitter(s)/receiver(s) that comply with Innovation, Science and Economic Development Canada's licence-exempt RSS(s). Operation is subject to the following two conditions:

- 1) This device may not cause interference.
- 2) This device must accept any interference, including interference that may cause undesired operation of the device.

Labeling of authorization

IC: 1559C-UD507

### Model for EEA (European Economic Area)



Hereby, TEAC Corporation declares that the radio equipment type is in compliance with Directive 2014/53/EU, and the other Directives, and Commission Regulations.

### Model for UK

Hereby, TEAC CORPORATION declares that the radio equipment type is in compliance with UK Radio Equipment Regulations.



The full text of the EU or UK declaration of conformity is available at the following internet address. Please contact us by e-mail. <https://teacsupport.aqipa.com/>

## Radiation Exposure requirements

This equipment meets the regulation, which is recognized internationally, for the case of human exposure to radio waves generated by the transmitter.

### Statement of compliance

#### Model for USA/Canada

This equipment complies with FCC/IC radiation exposure limits set forth for an uncontrolled environment and meets the FCC radio frequency (RF) Exposure Guidelines and RSS-102 of the IC radio frequency (RF) Exposure rules. This equipment has very low levels of RF energy that it deemed to comply without maximum permissive exposure evaluation (MPE). But it is desirable that it should be installed and operated keeping the radiator at least 20 cm or more away from person's body (excluding extremities: hands, wrists, feet and ankles).

#### Model for EEA and UK

This equipment complies with EN.62479; Assessment of electronic and electrical equipment related to human exposure restrictions for electromagnetic fields.

MQA and the Sound Wave Device are registered trademarks of MQA Limited © 2016

"DSD" is a registered trademark.

The Bluetooth® word mark and logos are registered trademarks owned by Bluetooth SIG, Inc. and any use of such marks by TEAC CORPORATION is under license.

The LHDC logo is a registered trademark of Savitech Corporation.

Qualcomm® aptX™ is a product of Qualcomm Technologies, Inc. and/or its subsidiaries.

Qualcomm® is a trademark of Qualcomm Incorporated, registered in the United States and other countries. aptX is a trademark of Qualcomm Technologies International, Ltd., registered in the United States and other countries.

Microsoft and Windows are either registered trademarks or trademarks of Microsoft Corporation in the United States and/or other countries.

Apple, Mac, OS X and macOS are trademarks of Apple Inc., registered in the U.S. and other countries.

LDAC™ and LDAC logo are trademarks of Sony Corporation.

Bulk Pet is a registered trademark of INTERFACE CO., LTD.

Other company names, product names and logos in this document are the trademarks or registered trademarks of their respective owners.

Information about copyrights and licensing related to open-source software is provided in the separate "Important Notice Regarding Software" document.

Thank you for choosing TEAC.  
 Read this manual carefully to get the best performance from this unit.  
 After reading it, keep it in a safe place for future reference.

- IMPORTANT SAFETY INSTRUCTIONS ..... 2
- Included accessories..... 6
- Maintenance ..... 6
- Using the TEAC International Site ..... 6
- Before use ..... 6
  - Note about placement ..... 6
- Connections (front)..... 7
  - Connecting headphones ..... 7
- Connections (back)..... 8
  - Synchronizing external devices with power operations of this unit (trigger function) ..... 10
  - Connecting external clock output devices ..... 10
- Upconversion ..... 11
- MQA (Master Quality Authenticated)..... 11
- Main unit parts and functions..... 12
  - Automatic power saving function ..... 13
  - Display brightness..... 13
- Using the remote control ..... 13
  - Precautions for use ..... 13
  - Installing batteries..... 13
  - When to replace batteries ..... 13
- Remote control parts and functions..... 14
- Display ..... 15
  - When on ..... 15
  - Playback source screen..... 15
  - Volume display ..... 16
  - Status indication ..... 16
- Basic operation ..... 17
- Bluetooth® wireless technology..... 18
  - Bluetooth notes ..... 18
  - Pairing with another Bluetooth device..... 19
  - Outputting audio from a Bluetooth device..... 19
  - Changing the connected device..... 20
  - Support for multipoint connection ..... 20
- Settings ..... 21
  - UNIT setting ..... 22
  - ANALOG setting ..... 24
  - DSP setting..... 26
  - DAC configs ..... 26

- Playing back music on a computer..... 27
  - Supported operating systems ..... 27
  - Installing the driver..... 27
  - Note about transmission modes..... 27
  - Downloading playback application TEAC HR Audio Player..... 27
  - Playing back audio files from a computer ..... 28
- Troubleshooting..... 29
  - General ..... 29
  - Clock sync..... 30
  - Connections with a computer..... 30
  - Bluetooth connection ..... 31
  - Restoring default settings ..... 31
- Specifications..... 32
  - Analog audio outputs ..... 32
  - Headphone outputs..... 32
  - Analog audio inputs..... 32
  - Digital audio inputs ..... 32
  - Bluetooth function ..... 32
  - Clock sync input..... 33
  - External control ..... 33
    - General ..... 33
    - Included accessories ..... 33

## Included accessories

---

Check to be sure the box includes all the supplied accessories shown below.

Please contact the store where you purchased this unit if any of these accessories are missing or have been damaged during transportation.

**Power cord × 1**

**Remote control (RC-1341) × 1**

**Batteries for remote control (AAA) × 2**

**Foot pads × 3**

**Owner's manual (this document, including warranty) × 1**

- For information about the warranty, users living in the USA and Canada should see pages 98–99 and the back cover (warranty document). Users living in Europe and other regions should see page 99.

## Maintenance

---

Wipe dirt from the top cover and other panel surfaces using a soft cloth that has been slightly dampened with a diluted neutral cleanser.

Do not wipe with chemical cleaning cloths, thinner or other chemical agents. Doing so could damage the surface.



**For your safety, disconnect the power cord from the outlet before cleaning.**

## Using the TEAC International Site

---

You can download updates for this unit from the TEAC International Site:

**<https://teac.jp/int/>**

Click LANGUAGE at the top right of the page and select the desired language to access a page in the corresponding language.

## Before use

---



### Placement precautions

- Do not install this unit in a location that could become hot. This includes places that are exposed to direct sunlight or near a radiator, heater, stove or other heating equipment. Moreover, do not place it on top of an amplifier or other equipment that generates heat. Doing so could cause discoloration, deformation or malfunction.
- Avoid locations that are subject to vibrations or exposed to excessive dust, cold or moisture.
- When installing this unit, leave a little space (at least 3 cm or 1") between it and walls and other devices in order to allow good heat dissipation.  
If you put it in a rack, for example, leave at least 5 cm (2") open above and 10 cm (4") open behind it. Failure to provide these gaps could cause heat to build up inside and result in fire.
- Do not move the unit during use.
- The voltage supplied to the unit should match the voltage printed on the back of the unit. If you are in any doubt regarding this matter, consult an electrician.
- Do not open the body of the unit as this might result in damage to the circuitry or cause electric shock. If a foreign object should get into the unit, contact your dealer.
- When removing the power plug from the wall outlet, always pull directly on the plug; never yank on the cord.

### Note about placement

The steel feet are loosely attached to the bottom of the unit, leaving slight gaps. For this reason, the feet will move slightly from the bottom when the unit is lifted.

This unit is designed to rest on the feet when it is placed so that the feet do not apply unnecessary stress to the body.

- The feet will move slightly from the bottom of the unit, but this is not a defect.
- Apply the included pads to the bottoms of the foot-stands to avoid scratching the surface where the unit is placed.
- The top panel of this unit is attached with some play. The panel will move slightly, but this is not a defect.

## Connecting headphones

### ⚠ CAUTION

While wearing headphones, do not connect or disconnect them or turn the unit on or put it into standby.

Doing so could result in a sudden loud noise that could harm your hearing.

**Before putting headphones on, always set the volume to minimum (display should show "0" when set to "STEP (0-100)" or " $-\infty$  dB" when set to "dB") (page 17).**

### PHONES 6.3 mm

Connect headphones with a standard 6.3mm (1/4") stereo plug.

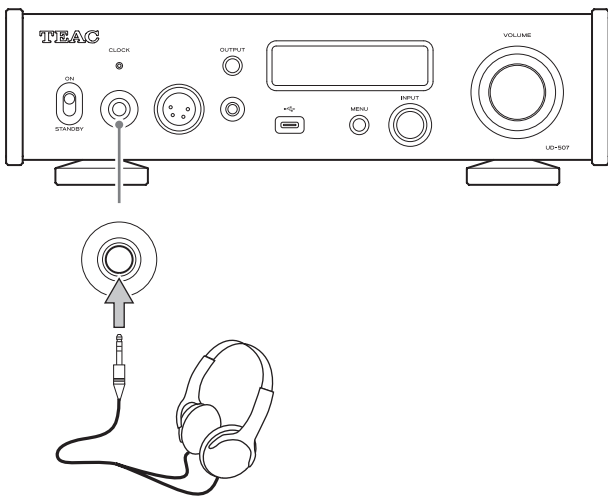

### PHONES 4.4 mm

Headphones that conform to the JEITA RC-8141C standard (with a 4.4mm 5-pole stereo plug) can be connected.

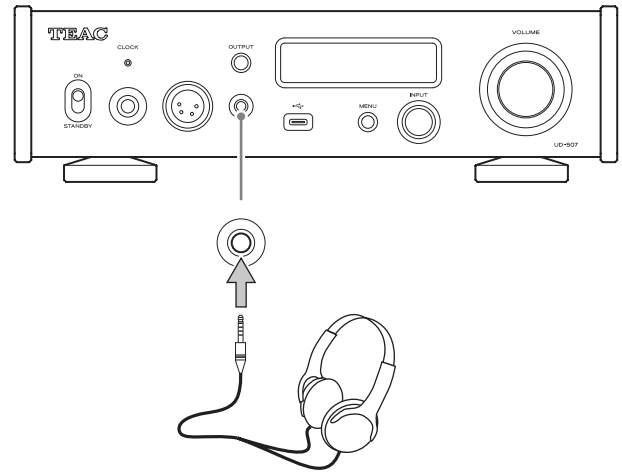

### Wiring illustration

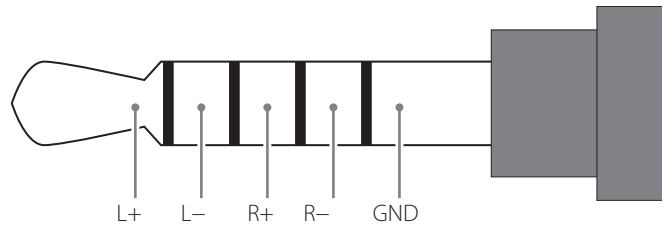

### PHONES XLR 4pin

Connect headphones with a 4-pin XLR plug.

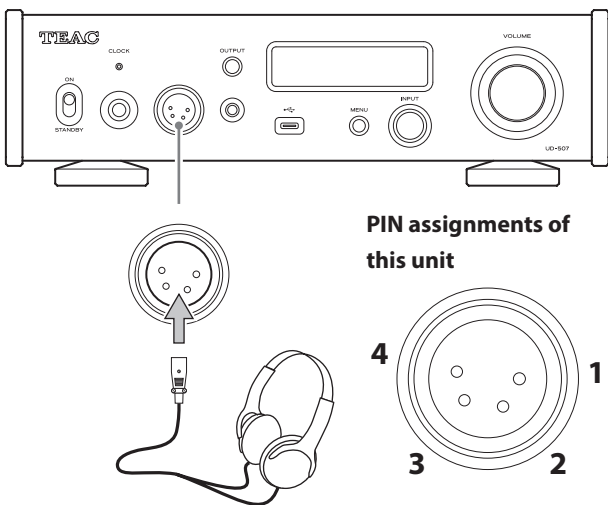

**PIN assignments of this unit**

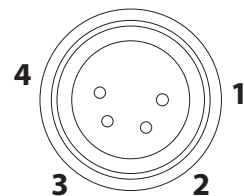

1: L+, 2: L-,  
3: R+, 4: R-

# Connections (back)

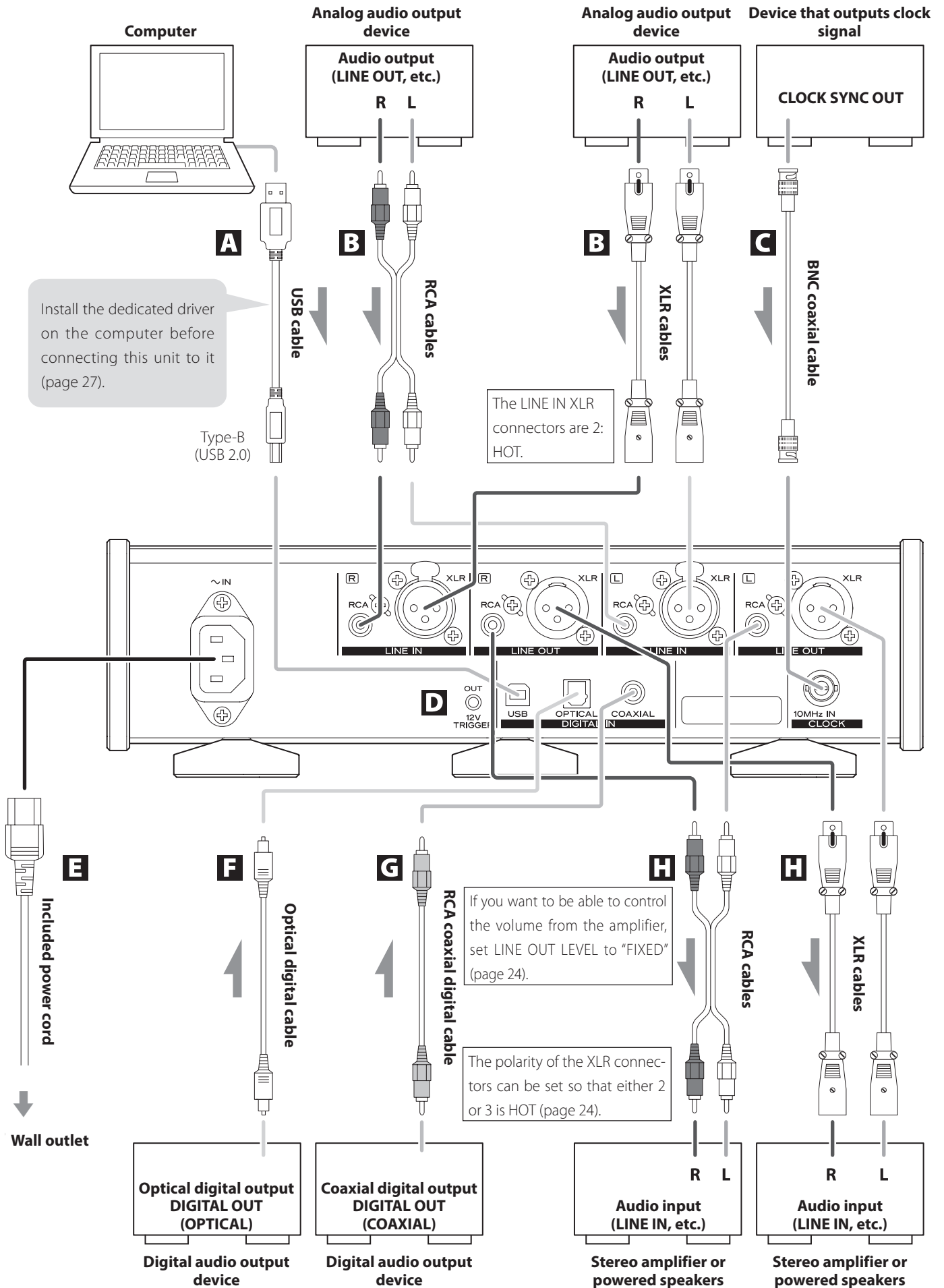



## A USB Type-B port (USB)

Use this to input digital audio from a computer. Connect it to a computer's USB port.

**For connection, use a commercially-available cable that has a Type-B (USB 2.0) connector and a connector that suits the USB port of the computer being used.**

### CAUTION

Before connecting a computer that is running a Windows OS, you must install the dedicated driver on the computer (page 27).

Proper connection is not possible with a Windows computer that does not have this driver installed.

## B Analog audio input (LINE IN) connectors

Use these to input stereo analog audio. Connect the audio output connectors of a cassette deck, CD player or other audio output equipment to these.

**Use commercially available cables for connections.**

XLR: XLR cables

RCA: RCA cables

Connect this unit's R input connector to the R output connector of the audio output device, and this unit's L input connector to the L output connector of the other device.



## C CLOCK sync input connector

Use this connector to input 10MHz clock synchronization signals (page 10).

**Use a commercially available BNC coaxial cable (50 Ω) for connection.**

- Clock sync is only possible when the input source is USB, COAXIAL, OPTICAL or Bluetooth.

## D 12V TRIGGER OUT connector

This connector is for controlling the power of a connected device.

Do not connect anything to this connector when not using it (page 10).

**Use a commercially-available mono mini plug cable for connection.**

## E Power inlet (~IN)

Connect the supplied power cord to this inlet.

**After all other connections are complete, connect the power cord's plug to a wall outlet.**



**Do not use any power cord other than the one included with this unit. Use of other power cords could result in fire or electric shock.**



**Disconnect the power plug from the outlet if you will not use the unit for a long time.**

## F OPTICAL digital audio input connector

Use this to input digital audio. Connect an optical digital audio output connector of an audio device here.

**For connection, use a commercially-available optical digital cable that has a square connector (TOSLINK) and a connector that suits the connector of the device being used.**

## G RCA COAXIAL digital audio input connector

Use this to input digital audio. Connect a coaxial digital audio output connector of an audio device here.

**Use a commercially-available RCA coaxial digital cable for connection.**

## H Analog audio output (LINE OUT) connectors

Use these to output 2-channel analog audio. Connect these XLR or RCA connectors to a stereo amplifier or powered speakers.

**Use commercially-available cables for connections.**

XLR: XLR cables

RCA: RCA cables

Connect an R connector on this unit to an R connector on the amplifier, and connect the corresponding unit L connector to the corresponding amp L connector.



**Complete all other connections before turning the unit on.**

- Carefully read the manuals of the devices that you are connecting and follow their instructions when making connections.
- Do not bundle connecting cables with power cords. Doing so could cause noise.
- Connect all plugs completely.

## Connections (back) (continued)

### Synchronizing external devices with power operations of this unit (trigger function)

The power of a connected amp or another device that supports trigger functions can be synchronized with the power operations of this unit.

**Use a commercially-available mono mini plug cable for connection.**

#### 12V TRIGGER OUT connector

When this unit is turned on, it outputs 12V.

By connecting this unit's trigger output connector to a device that supports trigger input (e.g., an amplifier or powered speaker), the power supply of that device can be synchronized with the power operations of this unit.

**UD-507**

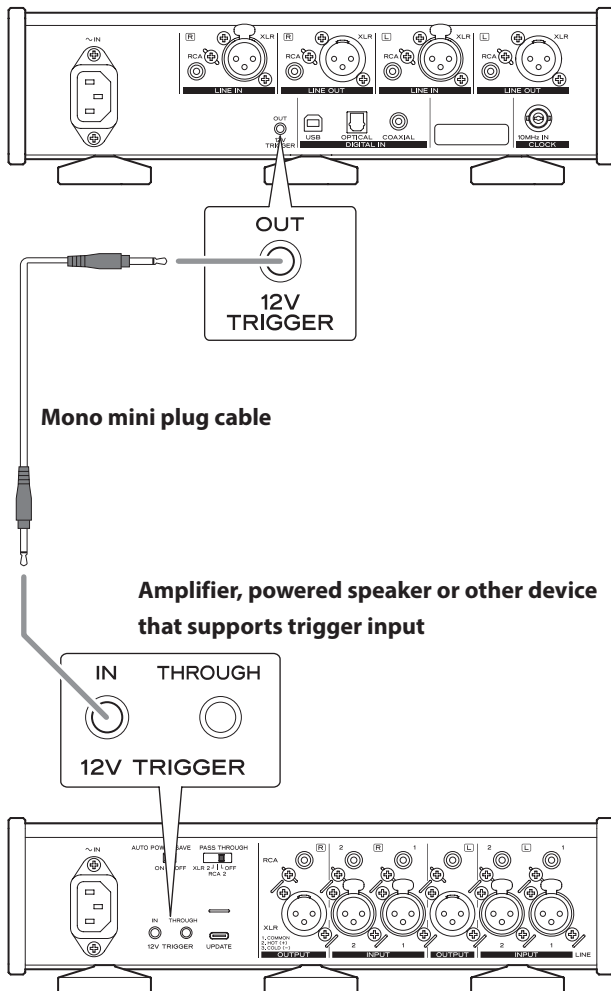

### Connecting external clock output devices

Clock sync is possible when the input source is USB, COAXIAL, OPTICAL or Bluetooth (page 33).

When the input source is COAXIAL, OPTICAL or Bluetooth, however, both this unit and the digital audio output device must be synchronized with the same external clock.

**Digital audio output device**

COAXIAL, OPTICAL or Bluetooth

**UD-507**

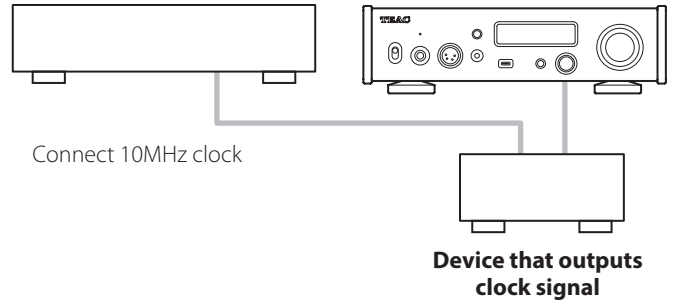

- If clock sync is set to ON when a CD player or other digital output device is not clock synchronized, audio skipping and dropouts could occur.

## Upconversion

The upconversion function can be used with input sources other than analog audio (page 26).

The relationships between input sampling frequencies and sampling frequencies after upconversion are as follows.

Input source		Upconversion setting			
Digital audio input	USB	OFF	2× Fs	4× Fs	8× Fs
Input sampling frequency [kHz]		Sampling frequency after upconversion [kHz]			
32	–	32	64	128	256
44.1	44.1	44.1	88.2	176.4	352.8
88.2	88.2	88.2	88.2	176.4	352.8
176.4	176.4	176.4	176.4	176.4	352.8
–	352.8	352.8	352.8	352.8	352.8
48	48	48	96	192	384
96	96	96	96	192	384
192	192	192	192	192	384
–	384	384	384	384	384

 These values are not converted.

- The maximum upconversion is 8× Fs.
- Upconversion is not possible when the input is DSD.
- The upconversion setting is ignored during MQA playback.

## MQA (Master Quality Authenticated)

MQA is an award-winning British technology that delivers the sound of the original master recording. The master MQA file is fully authenticated and is small enough to stream or download.

Visit [mqa.co.uk](http://mqa.co.uk) for more information.

The UD-507 includes MQA technology, which enables you to play back MQA audio files and streams, delivering the sound of the original master recording.

'MQA' or 'MQA.' indicates that the product is decoding and playing an MQA stream or file, and denotes provenance to ensure that the sound is identical to that of the source material. "MQA." indicates it is playing an MQA Studio file, which has either been approved in the studio by the artist/producer or has been verified by the copyright owner.

- This unit can decode MQA streams and files only when the playback source is USB, COAXIAL or OPTICAL.
- When conducting MQA decoding of signals from COAXIAL or OPTICAL sources, do not use signal processing, including upconversion or digital filtering on the digital output device, because signals need to be received as bit-perfect.

### Display example during MQA playback



Original sampling frequency

# Main unit parts and functions

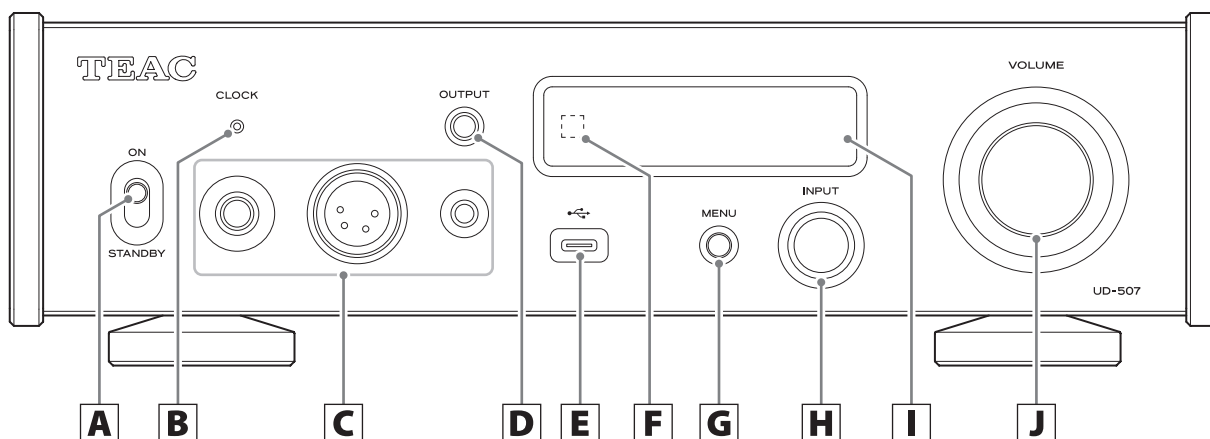

## A STANDBY/ON switch

Use this to put the unit into standby mode or turn it on.

- If the display is off even though the STANDBY/ON switch is set to ON, the cause is usually one of the following.
  - The power is on, but DIMMER (display brightness) is set to AUTO OFF (page 22).
  - The automatic power saving function has activated, putting the unit into standby (page 23).
  - The power cord is disconnected.

To turn the unit on when the automatic power saving function has activated, putting the unit into standby, press the ON button on the remote control, or set the STANDBY/ON switch to STANDBY once and then back to ON.

## B CLOCK indicator

This shows the clock synchronization status.

- Lit: The unit is currently synchronized with the clock from the CLOCK sync input connector.
- Blinking: No clock is being input, or the unit is trying to synchronize with the clock signal.
- Unlit: External clock is not being used.

- See page 26 for clock sync settings.

## C Headphone connectors

Connect headphones plugs (standard 6.3mm (1/4") stereo, 4-pin XLR or 4.4mm 5-pole stereo) here (page 7).

## D OUTPUT button

Press this once to show the current output.

Press this again to switch which connector outputs analog audio in the following order.

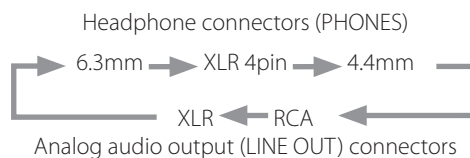

## E USB Type-C port

Use this to input digital audio from a computer. Connect it to a computer's USB port.

**Please prepare a commercially-available cable that is capable of data transfer and has a Type-C connector and a connector that suits the USB port of the computer being used.**

**This cannot be used with a cable specified only for charging.**

### ATTENTION

Before connecting a computer that is running a Windows OS, you must install the dedicated driver on the computer (page 27). Proper connection is not possible with a computer that does not have this driver installed.

## F Remote control signal receiver

This receives signals from the remote control. When operating the remote control, point it at the remote control signal receiver.

## G MENU button

Press this to enter setting mode (page 21).

Press this when in setting mode to return to the previous screen.

## Using the remote control

### Precautions for use

**⚠ Misuse of batteries could cause them to rupture or leak, which might result in fire, injury or the staining of nearby materials. Please carefully read and observe the precautions on page 3.**

- Point the remote control toward the remote control signal receiver on the main unit from a distance of 5 m (16 ft) or less. Do not place obstructions between the main unit and the remote control.
- The remote control might not work if the remote control signal receiver on the unit is exposed to direct sunlight or bright light. If this occurs, try moving the unit.
- Beware that use of this remote control could cause the unintentional operation of other devices that can be controlled by infrared rays.

### Installing batteries

Remove the cover on the back of the remote control, and insert two AAA batteries into the case, aligning them with the ⊕ and ⊖ indications. Then, replace the cover.

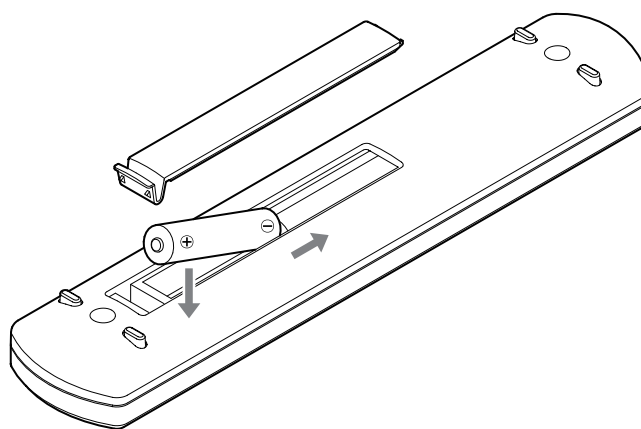

### When to replace batteries

If the distance required between the remote and the main unit decreases or if the main unit stops responding to the remote buttons, replace both batteries with new ones.

Dispose of the used batteries according to the instructions on them or requirements set by your local municipality.

### **H** INPUT knob

Use this to switch between input sources.

Turn this when the menu is open to change the item shown or the setting value.

Press this to use it as an ENTER button.

### **I** Display

This display shows information about the audio playing back and menu screens.

### **J** VOLUME knob

Use this to adjust the volume. Turn it right to increase and left to decrease the volume.

- To enable adjustment of this unit's analog audio output volume, set LINE OUT LEVEL to VARIABLE (page 24). This will enable adjustment of the analog output level using the VOLUME knob on the front of the unit.
- Volume settings are retained separately for each audio output.

## Automatic power saving function

This unit has an automatic power saving function (page 23).

By default, the setting is ON.

The unit will automatically enter standby mode if no audio is output and no operation is conducted for about 30 minutes. The automatic power saving time setting can be used to change the amount of time until the unit enters standby mode (page 23).

Set the automatic power saving function to OFF to disable it (page 23).

## Display brightness

You can adjust the brightness of the unit's display (page 22).

By default, the setting is Slightly BRIGHT (Stays lit dimly).

When set to AUTO OFF (automatic illumination off), the display turns off when not being operated.

# Remote control parts and functions

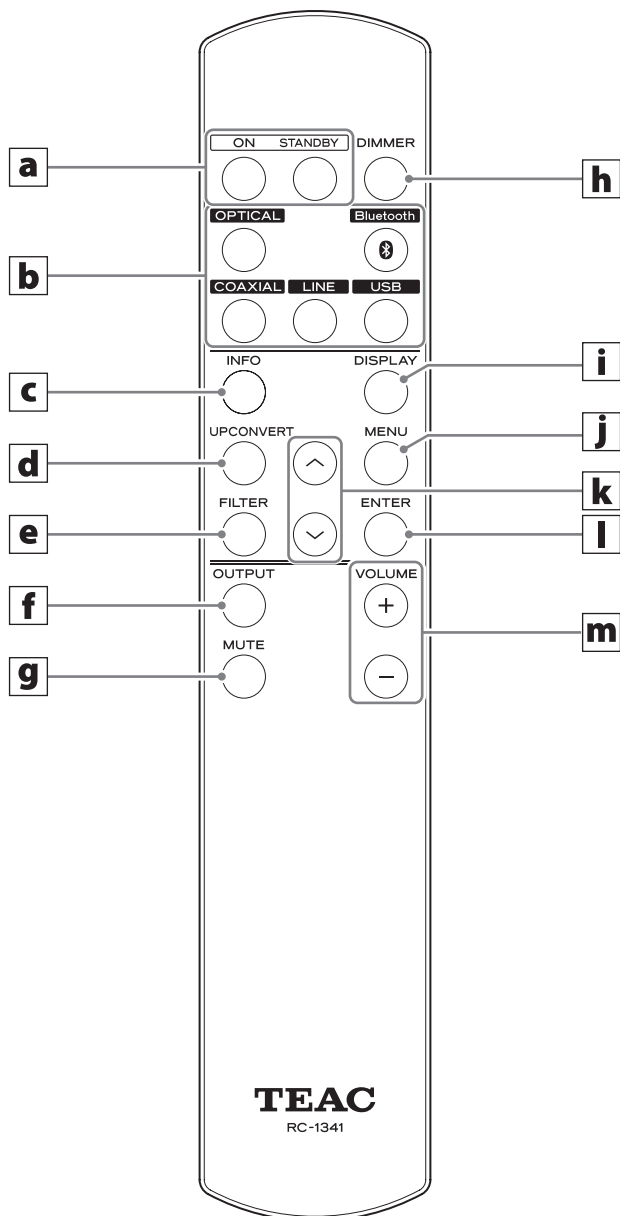

When the main unit and the remote control both have buttons with the same functions, this manual explains how to use one of the buttons. The other corresponding button can be used in the same manner.

## **a** ON/STANDBY buttons

Use these to turn the unit on or put it into standby mode.

## **b** Input selection buttons

Use these to select the playback source.

## **c** INFO button

Press this to show setting values, for example (page 24).

## **d** UPCONVERT button

Press this to change the upconversion setting.

## **e** FILTER button

Press this to change the DSD low-pass filter setting (page 26).

## **f** OUTPUT button

Press this to switch which connector outputs analog audio.

## **g** MUTE button

Press this to minimize the volume.

## **h** DIMMER button

Press this to adjust the brightness of the main unit's display.

## **i** DISPLAY button

## **j** MENU button

Press this to enter setting mode (page 21).

Press this when in setting mode to return to the previous screen.

## **k** Up/down (^/∨) buttons

Use these to select setting items.

## **l** ENTER button

Press this to confirm the selected item.

## **m** VOLUME (+/-) buttons

Use these to adjust the volume.

## When on



After the display appears as above, it will show the input source status.

## Playback source screen

The playback source screen will appear after turning the unit on as well as after about seven seconds pass without operation when a setting screen is open.

The input signal format or volume is shown to the right of the playback source. Press the DISPLAY button on the remote control to change what is shown.

### Display examples

Playback source information screens

Stopped

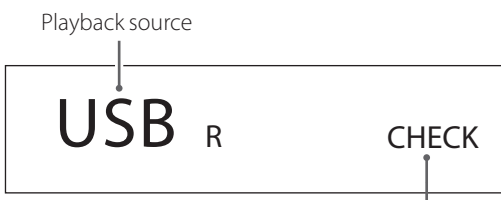

Shown when the connection is being checked

Playing back

The display appearance will differ according to the DISPLAY TYPE setting (page 23).

#### When set to VOLUME

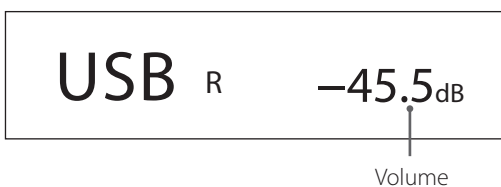

#### When set to SAMPLING FREQ.

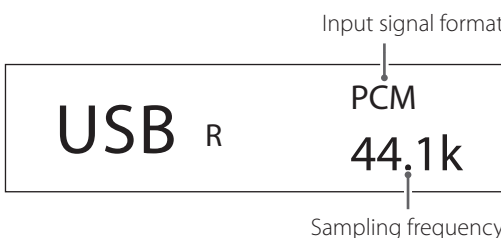

When the input source is LINE RCA/XLR

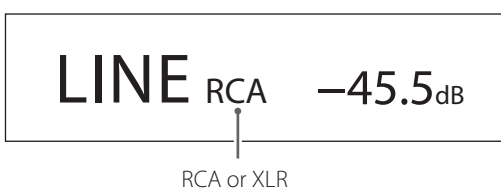

When line pass through (LINE PASS THRU) is enabled

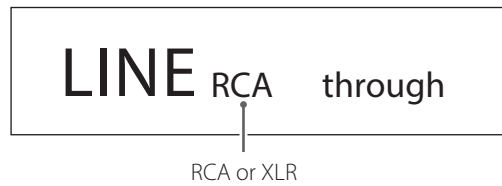

## Playback source name

The name of the selected source is shown.

The names on the display correspond to the selected connectors as follows.

The names in parentheses appear when switching.

### USB R (USB REAR)

USB port on the back of the unit (USB)

### USB F (USB FRONT)

USB port on the front of the unit (USB)

### COAX (COAXIAL)

RCA COAXIAL digital audio input connector

### OPT (OPTICAL)

OPTICAL digital audio input connector

### Bluetooth (Bluetooth)

Bluetooth device

### LINE RCA (LINE RCA)

RCA analog audio input connectors

### LINE XLR (LINE XLR)

XLR analog audio input connectors

## Showing settings

Press the INFO button on the remote control to show the current setting. Each time the INFO button is pressed, the information shown changes.

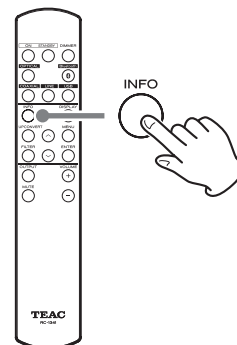

## Display (continued)

### Volume display

Two types of volume can be shown: STEP and dB.  
This is set by the VOLUME TYPE setting (page 22).

The volume setting shown will be enlarged when you turn this unit's VOLUME knob.

When USB volume control (USB VOLUME CTL) (page 23) is set to ON, the volume level can be adjusted from the computer, but the values of the volume shown by the computer and the volume shown by this unit will not match.

#### VOLUME TYPE set to "STEP (0-100)"

Display example

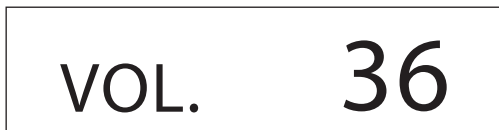

The maximum volume level is 100 and the minimum level is 0. Before connecting headphones, set the VOLUME knob to its minimum value (0). Failure to do so might cause sudden loud noises, which could damage headphones, harm hearing or result in other trouble.

#### VOLUME TYPE set to "dB"

Display example



The maximum volume level is +24 dB (+12 dB for headphones), and the minimum level is  $-\infty$  dB (negative infinity). Before connecting headphones, set the VOLUME knob to its minimum value ( $-\infty$  dB). Failure to do so might cause sudden loud noises, which could damage headphones, harm hearing or result in other trouble.

The set output level is shown when LINE OUT LEVEL is set to "FIXED".

Example when VOLUME TYPE set to "dB"

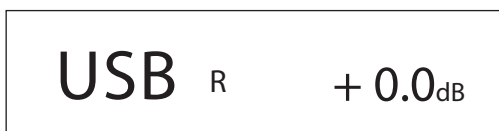

- If VOLUME TYPE is set to "STEP (0-100)", "86" will be shown when set to "FIXED 0dB" and "90" will be shown when set to "FIXED +6dB".

When LINE OUT LEVEL is set to "OFF", "0" or " $-\infty$  dB" will be shown.

Example when VOLUME TYPE set to "dB"



#### When LINE OUT LEVEL is set to FIXED or OFF

Turning the VOLUME knob will cause the following to be displayed.

LINE OUT LEVEL set to FIXED

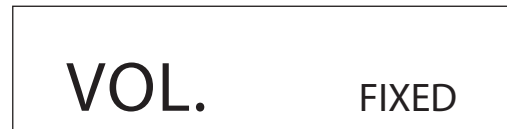

LINE OUT LEVEL set to OFF

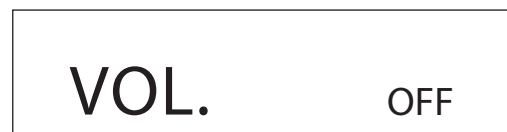

### Status indication

When STATUS indication is ON (page 23), the left-right balance, headphone gain and headphone output settings will be shown at the top of the display.

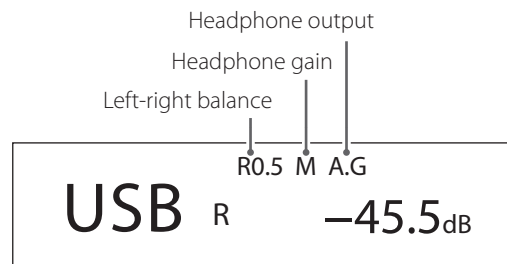

#### Left-right balance

Nothing will be shown when the setting value is "ctr. 0.0dB".

#### Headphone gain

This is shown when the analog audio output is headphones.

#### Headphone output

"A.G" will be shown when the analog audio output is headphones and the setting value is ACTIVE GROUND.



## 1 Shift the STANDBY/ON switch to its ON position to turn the unit on.

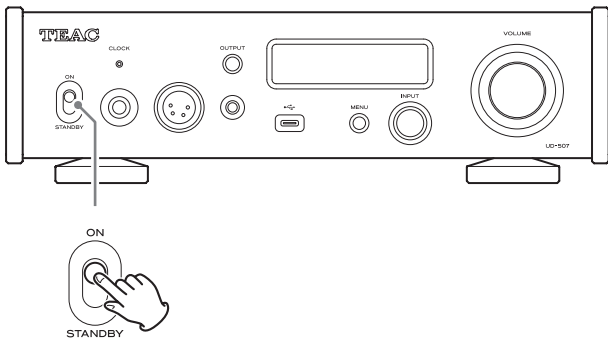

- If a stereo amplifier is connected to this unit, always turn the amplifier on very last.
- The input source status will be shown.

## 2 Minimize the volume.

Minimize the volume on devices used to control the volume (this unit, the stereo amplifier or other equipment connected to this unit).

## 3 Press the OUTPUT button to select the connector type used to output analog audio.

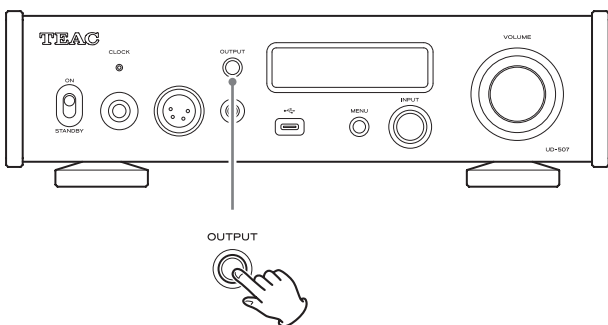

### NOTE

Press this once to show the current output.  
Press this again to change the output (page 12).

## 4 Turn the INPUT knob to select the input source.

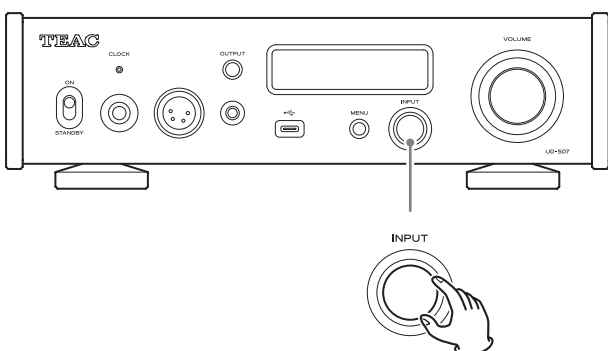

The selected source appears on the display.

- You can also use the input selection buttons on the remote control.
- If a signal input to a digital input connector is not a digital audio signal or is an audio signal format that is not supported by this unit, such as Dolby Digital or DTS, no audio will be output. Set the digital output of the connected device to PCM audio output.
- To play back audio files when this unit is set to USB, you must first install a dedicated driver on the computer before connecting them (page 27).
- DSD data can only be played back when the input source is USB or when using DoP format digital input.

## 5 Operate the audio output device.

Refer to the operation manual of that device.

## 6 Adjust the volume.

### When using the line outputs

When LINE OUT LEVEL is set to VARIABLE, turn this unit's VOLUME knob to adjust the volume.

When LINE OUT LEVEL is set to any other setting, the volume cannot be adjusted from this unit. Use the stereo amplifier or other device connected to this unit to adjust the volume.

### When headphones are connected to this unit

Turn this unit's VOLUME knob to adjust the volume.

- When this unit's VOLUME knob is enabled, the volume setting will be shown.

### NOTE

- The automatic power saving function is set to ON when shipped new from the factory (page 23).
- When DIMMER (display brightness) is set to AUTO OFF, the display will turn off when not being operated (page 22).

# Bluetooth® wireless technology

## Bluetooth notes

When using this unit with a mobile phone or other Bluetooth devices, they should be no more than about 10 m (33 ft) apart.

Depending on the circumstances of use, however, the effective transmission distance might be shorter.

Wireless communication with every device that supports Bluetooth wireless technology is not guaranteed.

To determine the compatibility between this unit and another device that supports Bluetooth wireless technology, refer to that device's operation manual or contact the shop where you purchased it.

## Profiles

This unit supports the following Bluetooth profiles.

- A2DP (Advanced Audio Distribution Profile)
- AVRCP (Audio/Video Remote Control Profile)

In order to transfer audio using Bluetooth wireless transmission, the Bluetooth device must support A2DP.

In order to control playback on the Bluetooth device, it must support AVRCP.

Even if a Bluetooth device supports the same profiles, though, its functions might differ according to its specifications.

## Codecs

This unit supports the following codecs. It will automatically select one of them during audio transfer.

- LDAC
- LHDC
- Qualcomm®aptX™ HD audio
- Qualcomm®aptX™ audio
- AAC
- SBC

The unit will select the appropriate codec to use according to the codec compatibility of the other Bluetooth device and communication conditions.

LDAC is an audio coding technology developed by Sony that enables the transmission of High-Resolution (Hi-Res) Audio content, even over a Bluetooth connection.

Unlike other Bluetooth compatible coding technologies such as SBC, it operates without any down-conversion of the Hi-Res Audio content\*, and allows approximately three times more data\*\* than those other technologies to be transmitted over a Bluetooth wireless network with unprecedented sound quality, by means of efficient coding and optimized packetization.

\* excluding DSD format contents

\*\* in comparison with SBC (Subband Coding) when the bitrate of 990 kbps (96/48 kHz) or 909 kbps (88.2/44.1 kHz) is selected

## NOTE

- You cannot select the codec to be used by pressing a button, for example.
- Due to the characteristics of Bluetooth wireless technology, compared to the playback on the Bluetooth device, audio output through this unit will be slightly delayed.

## Content protection

This unit supports SCMS-T as a form of content protection when transmitting audio, so it can play protected audio.

## Transmission security

This unit supports security functions during Bluetooth wireless transmission in accordance with the Bluetooth standard specifications, but it does not guarantee the privacy of such transmissions.

TEAC CORPORATION will bear no responsibility should an information leak occur during Bluetooth wireless transmission.

## Pairing with another Bluetooth device

Pairing this unit with another Bluetooth device is necessary the first time it is used and when connecting to a different Bluetooth device for the first time.

### 1 Turn the INPUT knob to select Bluetooth.



### 2 Enable Bluetooth transmission on the other Bluetooth device.

### 3 Press and hold the INPUT knob to enter pairing mode.

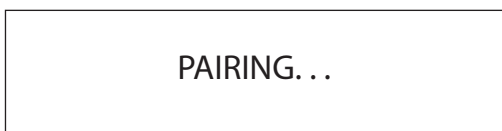

- Continue pressing even if "DEVICE SELECT!" appears.
- "PAIRING..." blinks when pairing.

### 4 On the other Bluetooth device, select "UD-507" (this unit).

### 5 After this unit enters pairing mode, pair with it from the other Bluetooth device.

For details, refer to the operation manual of that Bluetooth device.

After connection, the display will show the name of the connected device, followed by the input source.

#### Display example

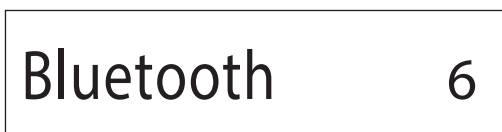

## Outputting audio from a Bluetooth device

- Pair this unit the first time you use it and when you want to connect it with a different Bluetooth device for the first time.
- When pairing or connecting with another Bluetooth device, they should be within a few meters of each other. If they are too far apart, pairing and connection afterwards might become impossible.

### 1 Enable Bluetooth transmission on the other Bluetooth device.

### 2 Turn the INPUT knob to select Bluetooth.

This sets the source to Bluetooth.

- You can also use the Bluetooth button on the remote control.

#### Display example

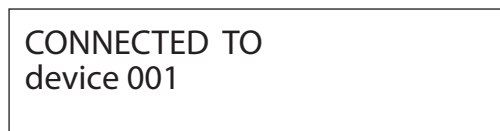

This unit will search for paired devices and automatically connect to one if found.

#### ATTENTION

Depending on the Bluetooth device, you might also need to conduct connection operations on it.

If you are unable to connect it successfully, refer to the operation manual of the Bluetooth device.

### 3 Start audio output on the other Bluetooth device.

- Confirm that the volume is turned up on the other Bluetooth device. If the volume of the audio being output is not turned up, no sound might be output from this unit.

# Bluetooth® wireless technology (continued)

## Changing the connected device

### 1 Press the INPUT knob to show DEVICE SELECT.

The bottom line of the display shows the name of the last connected device.

#### Display example

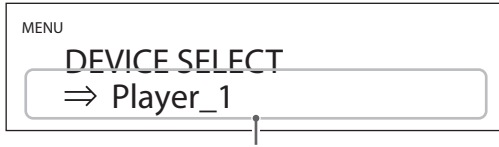

Name of last connected device

### 2 Turn the INPUT knob to show already paired Bluetooth devices.

- The unit can remember a maximum of eight device pairings.
- If no paired device is available, the screen will appear as follows.



- Press and hold the INPUT knob to enter pairing mode (page 19).
- The first 16 characters of the device name are shown.
- If characters other than English letters and numbers are included in the device name, it will not be shown properly.

### 3 Press the INPUT knob to connect.

After connection, the display will show the input source.

#### ATTENTION

- If the input source is not shown, regardless of the connection standby status of this unit and the other Bluetooth device, restart both this unit and the other device and then connect them again.
- Depending on the Bluetooth device, you might also need to conduct connection operations on it. If you are unable to connect it successfully, refer to the operation manual of the Bluetooth device.

### 4 Start audio output on the other Bluetooth device.

- Confirm that the volume is turned up on the other Bluetooth device. If the volume of the audio being output is not turned up, no sound might be output from this unit.

#### NOTE

Press and hold the MENU button to clear all pairings with other Bluetooth devices.

## Support for multipoint connection

Connecting with 2 Bluetooth devices at the same time is possible. Audio can only be output from one at a time when connected. Output from the device that most recently started playback will be prioritized. Playback will be stopped on the previously playing device.

**1 Press the OUTPUT button to select an output connector to change its settings.**

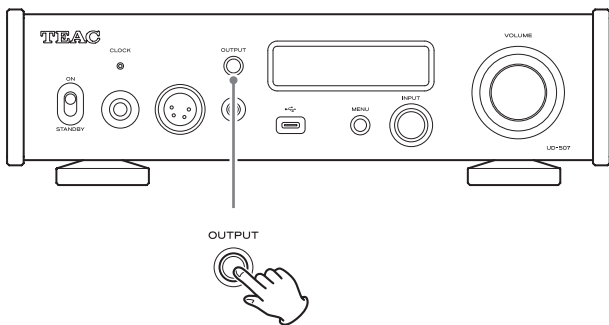

When not changing an ANALOG setting item for which settings are saved individually for each output, selecting the output connector is unnecessary.

**2 Press the MENU button to open the menu screen.**

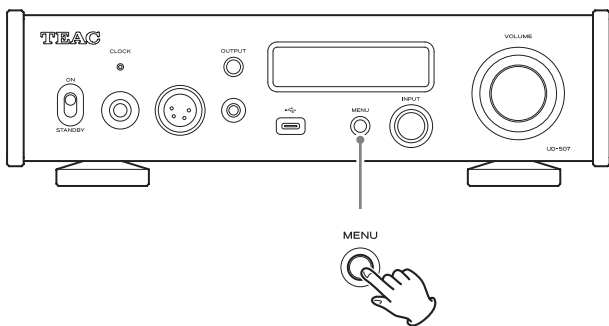

**3 Turn the INPUT knob to show setting groups.**

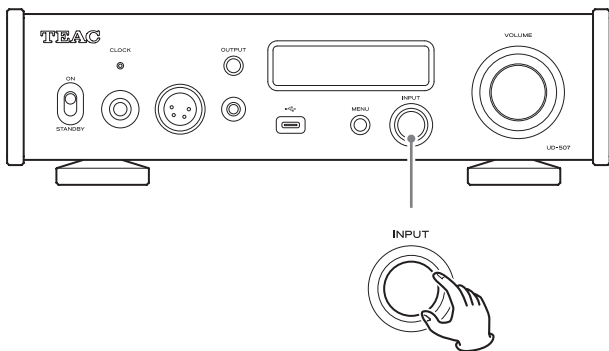

- You can also use the up and down (∧, ∨) buttons on the remote control.

The setting groups change in the following order.

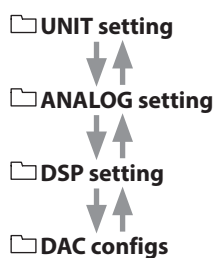

**4 Press the INPUT knob.**

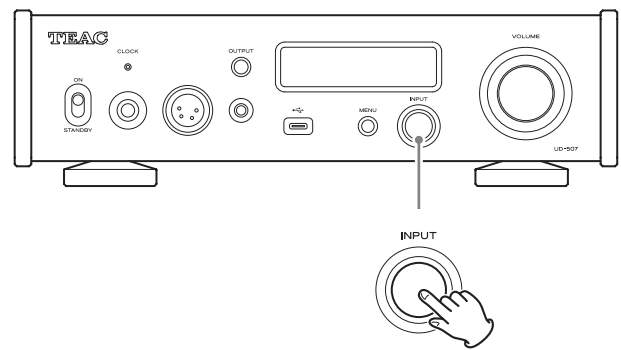

- You can also press the ENTER button on the remote control.
- If you do not do anything for about ten seconds, the display will return to showing the input source status. In this state, press the MENU button to return to the previous screen.

**5 Turn the INPUT knob to select the setting item and press the INPUT knob.**

The setting items of each setting group are shown in the following orders.

UNIT setting

- DIMMER
- ↕
- VOLUME TYPE
- ↕
- DISPLAY TYPE
- ↕
- STATUS indication
- ↕
- AUTO POWER SAVE
- ↕
- APS TIME SETTING
- ↕
- USB VOLUME CTL
- ↕
- FACTORY RESET
- ↕
- VERSION INFO

ANALOG setting

- XLR OUT POLARITY
- ↕
- LINE OUT LEVEL
- ↕
- XLR FIXED LEVEL
- ↕
- L/R BALANCE<sup>1</sup>
- ↕
- HEADPHONE OUT<sup>1 2</sup>
- ↕
- HEADPHONE GAIN<sup>1</sup>
- ↕
- LINE PASS THRU

<sup>1</sup> Separate settings are saved for each output.

<sup>2</sup> This is shown when the analog audio output is set to PHONES XLR 4pin or PHONES 4.4mm.

# Settings (continued)

## DSP setting

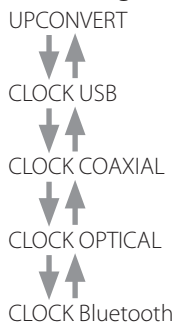

## DAC configs

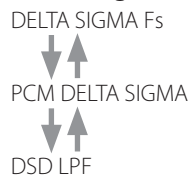

- The currently set value is shown on the display.
- You can also use the up and down (∧, ∨) buttons on the remote control.
- Press the MENU button to return to setting group selection.

### 6 Turn the INPUT knob to change the setting value.

### 7 Press the INPUT knob.

- You can also press the ENTER button on the remote control.
- Depending on the setting item, a warning message might appear. If there are no issues, press the INPUT knob once more or the ENTER button on the remote control to confirm the setting.

### 8 When you are done changing settings, press the MENU button twice to show the input source status again.

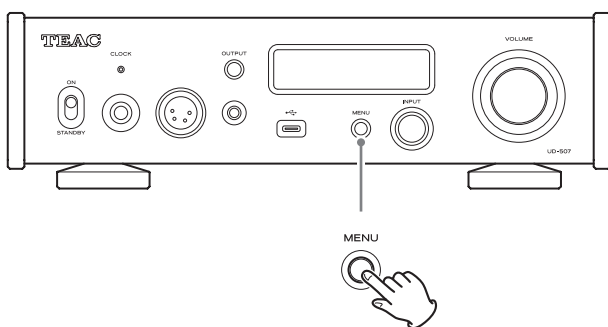

- If you do not do anything for about ten seconds, the display will return to showing the input source status. In this state, press the MENU button to return to the previous screen.

## UNIT setting

### Display brightness



#### BRIGHT

Stays lit brightly.

#### Slightly BRIGHT (default value)

Stays lit dimly.

#### DARK

Stays dark.

#### AUTO OFF

Turns off automatically.

- The display turns off when not being operated.

#### NOTE

This can be set directly with the remote control DIMMER button.

### Volume display

This sets how the volume is shown.



#### STEP (0-100) (default value)

This shows the volume in steps from 0 (minimum) to 100 (maximum).

#### dB

This shows the volume in decibels (dB).

## Screen indication

Select the information shown to the right of the playback source.



### VOLUME (default value)

The volume is shown.

### SAMPLING FREQ.

Information about the playback source is shown.

### NOTE

This can be selected directly with the remote control DISPLAY button.

## Status indication

Select whether setting values are shown at the top of the display.



### OFF (default value)

Setting values will not be shown.

### ON

The left-right balance, headphone gain and headphone output settings will be shown (page 16).

## Automatic power saving function

This unit has an automatic power saving function.

- The automatic power saving function is ON when the unit is shipped new from the factory.



### OFF

The automatic power saving function is disabled.

### ON (default value)

The unit will automatically enter standby mode if no audio is output and no operation is conducted for about 30 minutes.

- The automatic power saving time setting can be used to change the amount of time until the unit enters standby mode.

## Automatic power saving time setting

This sets the amount of time until the automatic power saving function causes the unit to enter standby.



This can be set in a range from 1–255 minutes in 1-minute increments (30 minutes by default).

## USB volume control

This allows the volume to be adjusted from the computer or other USB host device when the input source is USB.



### OFF (default value)

Disable volume adjustment from computers and other devices.

### ON

Enable volume adjustment from computers and other devices.

### ATTENTION

- The volume level from the computer can be adjusted, but the values of the volume shown by the computer and the volume shown by this unit will not match.
- The volume settings of the computer or other USB host device and this unit will be synchronized. Adjusting the volume of this unit will also change the volume setting value of the USB host device accordingly.
- Some USB host devices do not support USB volume control.
- When connected by USB, the volume of the USB host device could be set and unintended loud sounds could be output. Confirm that USB volume control is functioning before starting playback.

## Restoring default settings

See "Restoring default settings" on page 31 for operation procedures.

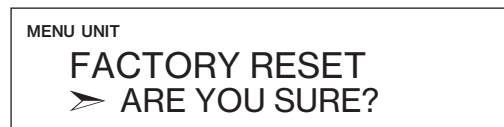

# Settings (continued)

## Information display

This shows the version of the firmware used by the unit.



### SYSTEM

The microcomputer firmware version

### USB

The USB firmware version

### FPGA

The FPGA firmware version

### Bluetooth

The Bluetooth module firmware version

## ANALOG setting

### XLR polarity

Use this to set the polarity of the XLR analog audio output (LINE OUT) connectors.



#### PIN 2 HOT (default value)

Analog audio signals are output through the XLR connectors with 2: HOT polarity.

#### PIN 3 HOT

Analog audio signals are output through the XLR connectors with 3: HOT polarity.

### Line output level

Use this to set the audio level output from the analog audio output (LINE OUT) connectors.



#### VARIABLE (default value)

This will enable adjustment of the analog output level using the VOLUME knob on the front of the unit. Select this if you want to adjust the volume using this unit.

#### FIXED

The VOLUME knob of the unit will be disabled, and the output level will be fixed. Select this if you want to adjust the volume using an amplifier.

#### OFF

No sound is ever output.

### XLR output level

When LINE OUT LEVEL is set to FIXED, use this to set the level output from the XLR analog audio output (LINE OUT) connectors.



#### 0dB (default value)

A maximum of 2 V<sub>rms</sub> is output.

#### +6dB

A maximum of 4 V<sub>rms</sub> is output.

- If the sound distorts, set this to 0dB.



## Left-right balance

Use this to adjust the left-right balance.  
This setting can be made for each output.

```
MENU ANALOG
L/R BALANCE
➤ ctr. 0.0dB
```

This can be set from Lch 24.0 dB to Rch 24.0 dB in 0.5dB increments.  
When the volume is the same for both left and right channels, "ctr. 0.0dB" will be shown.

- By default, the setting is "ctr. 0.0dB".

## Headphone output

This sets the headphone drive method.

- This is shown when the analog audio output is set to PHONES XLR 4pin or PHONES 4.4mm.

```
MENU ANALOG
HEADPHONE OUT
➤ BALANCED
```

### BALANCED (default value)

Balanced headphones are operated with differential drive.  
The negative and positive connectors operate with opposite polarities.

### ACTIVE GROUND

The amp drives so that the negative connector of balanced headphones is 0V.

## Headphone gain

Use this to switch the headphone output gain.

```
MENU ANALOG
HEADPHONE GAIN
➤ MIDDLE
```

### HIGH

High gain will be used.

### MIDDLE (default value)

Medium gain will be used.

### LOW

Low gain will be used.

## Line pass through

This sets the RCA or XLR input source to be output without changing the line input volume.

```
MENU ANALOG
LINE PASS THRU
➤ OFF
```

### OFF (default value)

No through inputs are set.

### LINE RCA

### LINE XLR

Signals are output without volume being adjusted by the unit.

### ATTENTION

If inputs connected to a fixed-output device are selected, signals that are too strong could be output to the speakers, resulting in damage to them. Moreover, this could cause loud noises to be output from the headphones, which might harm hearing.

### NOTE

The speakers connected to a power amplifier connected to this unit can be shared as the front speakers of the AV amplifier if the pre-out connectors (for example, FRONT L/R) of the AV amplifier are connected to this unit's RCA analog audio input connectors and LINE PASS THRU is set to LINE RCA. (The AV amplifier controls volume adjustment when the input source is set to "LINE RCA".)

# Settings (continued)

## DSP setting

### Upconversion

Use this to set use of the upconversion circuit when receiving PCM signals.

- See page 11 for the relationships between input sampling frequencies and sampling frequencies after upconversion.



#### OFF (default value)

The input signal is sent as is to the D/A converter without being upconverted.

#### 2x Fs

If the input audio signal is less than 2x a standard sampling frequency, it is upconverted 2x and then sent to the D/A converter.

#### 4x Fs

If the input audio signal is less than 4x a standard sampling frequency, it is upconverted 4x and then sent to the D/A converter.

#### 8x Fs

If the input audio signal is less than 8x a standard sampling frequency, it is upconverted 8x and then sent to the D/A converter.

### NOTE

This can be set directly with the remote control UP CONVERT button.

### Clock sync

- Clock sync is only possible when the input source is USB, COAXIAL, OPTICAL or Bluetooth.  
The setting items are CLOCK USB, CLOCK COAXIAL, CLOCK OPTICAL and CLOCK Bluetooth.



#### OFF (default value)

No clock sync is used.

#### ON

This unit's master clock will be synchronized to the 10MHz clock input through the CLOCK sync input connector.

- When the input source is COAXIAL, OPTICAL or Bluetooth, select this when both this unit and the digital audio output device are synchronized with the same external clock.

## DAC configs

This sets the D/A conversion.

Select the sound setting you prefer.

### DELTA SIGMA Fs

This sets the  $\Delta\Sigma$  modulator sampling frequency.



#### 128x Fs

#### 256x Fs

#### 512x Fs (default value)

### PCM DELTA SIGMA

This sets the  $\Delta\Sigma$  modulator output format.



#### MULTI BIT (default value)

This outputs using multi level.

#### DSD (1 BIT)

This outputs using DSD format.

### DSD low-pass filter

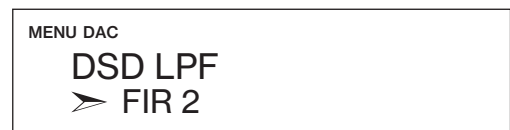

#### OFF

The low pass filter is disabled.

#### FIR 1

FIR low pass filter type 1

#### FIR 2 (default value)

FIR low pass filter type 2

#### FIR 3

FIR low pass filter type 3

- FIR 1, FIR 2 and FIR 3 settings are only effective during DSD input and/or when PCM DELTA SIGMA is set to DSD (1 BIT).

## Supported operating systems

This unit can be connected by USB and used with a computer running one of the following operating systems.

Operation with other operating systems cannot be assured (as of May, 2024).

### When using Mac

macOS High Sierra (10.13)

macOS Mojave (10.14)

macOS Catalina (10.15)

macOS Big Sur (11)

macOS Monterey (12)

macOS Ventura (13)

macOS Sonoma (14)

### When using Windows

Windows 10 (32/64-bit)

Windows 11 (64-bit)

## Installing the driver

### When using Mac

This unit can be operated with the standard OS driver, so there is no need to install a driver.

A dedicated driver must be installed on the computer, however, to use Bulk Pet.

### When using Windows

To use this unit for playback of files on a computer, install the dedicated driver on the computer.

#### IMPORTANT NOTICE

You must install the dedicated driver software before connecting this unit with a computer using a USB cable.

If you connect the unit to the computer by USB before installing the driver, it will not function properly.

Depending on the composition of the computer hardware and software, operation might not be possible even with the above operating systems.

## Installing the driver on a computer

Install the dedicated driver on the computer after downloading it from the following URL.

For details about installation and OS setting procedures, see the TEAC ASIO USB DRIVER Installation Guide included with the driver.

<https://teac.jp/int/product/ud-507/download>

## Note about transmission modes

This unit can transfer data using Isochronous or Bulk Pet mode.

The sampling frequencies that can be transmitted are 44.1 kHz, 48 kHz, 88.2 kHz, 96 kHz, 176.4 kHz, 192 kHz, 352.8 kHz and 384 kHz.

When properly connected, you will be able to select "TEAC USB AUDIO DEVICE" as the audio output for the operating system.

- Audio data sent from the computer will be processed using this unit's clock during data transmission, enabling reduction of jitter.

## Downloading playback application TEAC HR Audio Player

You can download Mac and Windows versions of our free TEAC HR Audio Player application that supports playback of DSD files from the TEAC International Site.

[https://teac.jp/int/product/hr\\_audio\\_player/download](https://teac.jp/int/product/hr_audio_player/download)

## TEAC HR Audio Player setting note

To play 22.5MHz DSD recordings with TEAC HR Audio Player, open the Configure window and set the "Decode mode" to "DSD Native."

To play formats other than 22.5MHz DSD, you can set this to either "DSD over PCM" or "DSD Native" as you like.

For details, see "Selecting the DSD decode mode" in the TEAC HR Audio Player Owner's Manual.

# Playing back music on a computer (continued)

## Playing back audio files from a computer

### 1 Use a USB cable to connect a computer to a USB port of this unit.

- Use a commercially-available cable with connectors that match the USB ports on this unit and the computer being used.

#### Connecting to the USB Type-B port (USB) on the back

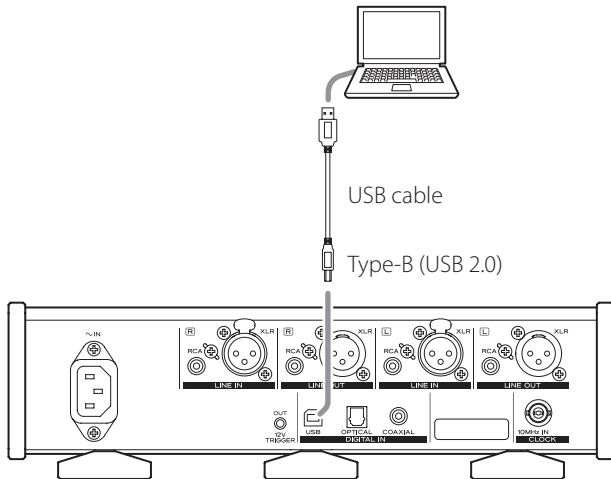

#### Connecting to the USB Type-C port (USB) on the front

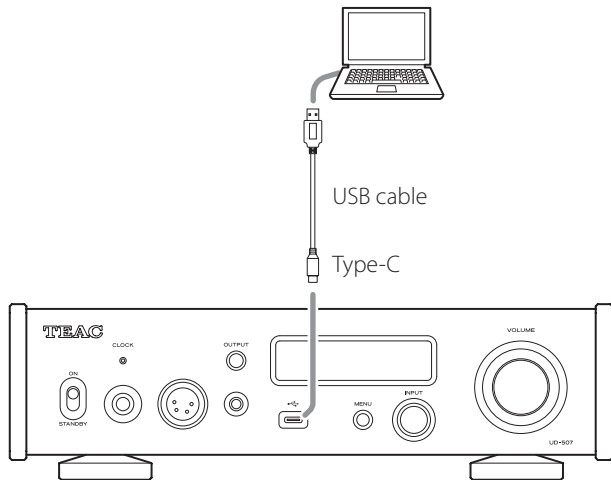

### 2 Turn the computer on.

- Confirm that the operating system has started properly.

### 3 Shift the STANDBY/ON switch to its ON position to turn the unit on.

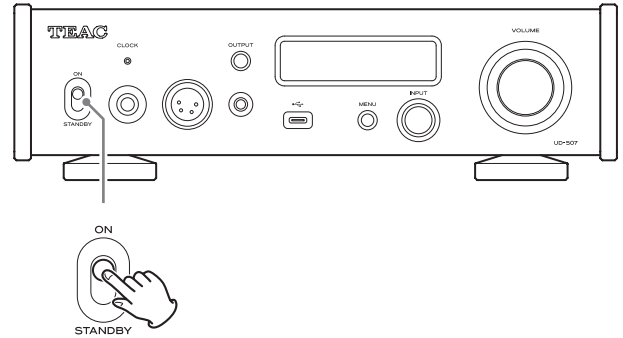

### 4 Turn the INPUT knob to select USB.

When using the USB Type-B port (USB) on the back, select "USB R" (USB REAR).

When using the USB Type-C port (USB) on the front, select "USB F" (USB FRONT).

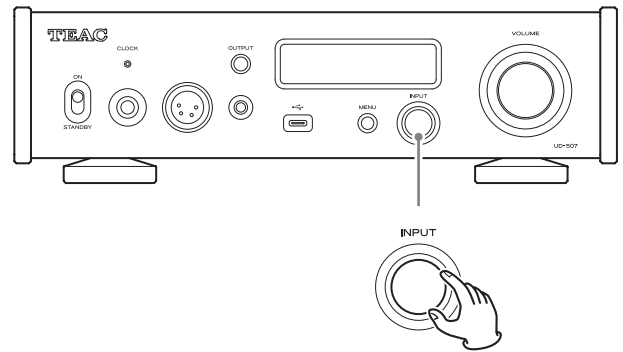

### 5 Start playback of an audio file on the computer.

Minimize the stereo amplifier volume before beginning playback. Then, gradually increase it.

When using headphones connected to this unit, turn the VOLUME knob counterclockwise to minimize the volume before putting them on. Then, gradually increase it.

- If USB volume control (page 23) is turned on, volume control of the computer and this unit can be synchronized.

- Do not do any of the following when playing back audio files over the USB connection. Doing so could cause the computer to malfunction. Always quit the audio playback software before conducting any of these operations.
  - Unplugging the USB cable
  - Putting the unit into standby
  - Changing the current input selection
- Computer operation sounds will also be transmitted when playing back audio files over the USB connection. To avoid outputting these sounds, make the necessary settings on your computer.
- If you start the audio playback software before connecting this unit with the computer or before setting the input to USB, audio files might not play back properly. If this occurs, restart the audio playback software or restart the computer.

If you experience a problem with the unit, please take a moment to review the following information before requesting service. If it still does not operate correctly, contact the retailer where you purchased the unit.

## General

### The unit does not turn on.

- ➔ Check that the power cord is completely plugged into the power outlet. If the outlet is switched, confirm that the switch is in the ON position.
- ➔ Connect a different electrical device to the outlet to confirm that it is supplying power.
- ➔ When the automatic power saving function has activated, putting the unit into standby, press the ON button on the remote control, or set the STANDBY/ON switch to STANDBY once and then back to ON.

### Standby mode starts automatically.

- ➔ The automatic power saving function is operating to put the unit into standby. Press the ON button on the remote control, or set the STANDBY/ON switch to STANDBY once and then back to ON.  
Change the automatic power saving setting if necessary (page 23).

### Remote control does not work.

- ➔ Turn the main unit on (page 17).
- ➔ If the batteries are exhausted, replace both of them with new ones (page 13).
- ➔ The remote control will not work if there is an obstruction between it and the main unit. Point the remote control at the front panel of the unit from a distance of less than about 5 m (16 ft) (page 13).

### A television set or another device operates in error.

- ➔ The use of this unit's remote control might cause some televisions and other devices with wireless remote control functions to operate incorrectly.

### There is a humming noise.

- ➔ If a connecting cable is near a power cord, fluorescent light or similar cause of interference, increase the distance between them as much as possible.

Continued on the next page ➔

## Troubleshooting (continued)

### No sound is output.

- ➔ If a stereo amplifier is connected to this unit, adjust its volume.
- ➔ If you are using headphones connected to this unit, use the VOLUME knob to adjust the volume.
- ➔ Use the INPUT knob to select the input that is connected to the source that you want to hear.
- ➔ Press the OUTPUT button to select the connectors that output analog audio.
- ➔ Reconfirm the connections with other equipment.
- ➔ When LINE OUT LEVEL is set to OFF, nothing will be output from the analog audio output (LINE OUT) connectors (page 24).
- ➔ This unit can only play two-channel audio signals. For details about signal formats, see the input signal formats indicated in the specifications.

### Volume cannot be adjusted.

- ➔ When LINE OUT LEVEL is not set to VARIABLE, the volume cannot be adjusted for output from the analog audio output (LINE OUT) connectors (page 24).
- ➔ The input source (LINE RCA or LINE XLR) selected for LINE PASS THRU will be output without volume adjustment (page 25).

### There is no sound from one side of the headphones.

- ➔ Confirm that the headphones plug is inserted completely.

## Clock sync

### The CLOCK indicator does not stop blinking.

- ➔ Set clock synchronization to OFF when not using it.
- ➔ A clock signal to which the unit cannot synchronize might be being input. Check the connections of the clock sync connectors and the settings of the connected device.

## Connections with a computer

### Computer does not recognize this unit.

- ➔ See page 27 for information about supported operating systems. Operation with unsupported operating systems is not guaranteed.

### Noise occurs.

- ➔ Starting other applications during playback of an audio file may interrupt playback or cause noise. Do not start other applications during playback.
- ➔ When the unit is connected to a computer via a USB hub, for example, noise might be heard. If this occurs, connect the unit directly to the computer.

### Audio files cannot be played back.

- ➔ Connect this unit to the computer, and set this unit's input to USB before starting audio playback software and audio file playback.  
If you connect this unit to the computer or set its input to USB after launching audio playback software, audio files might not play back properly.

### Playback stopped working.

- ➔ Check the audio output device setting of the operating system. Try deleting the driver and reinstalling it. For details, see the TEAC ASIO USB DRIVER Installation Guide included with the driver.

## Bluetooth connection

### Cannot show device name.

- ➔ This unit does not support the display of symbols or double-byte characters, including Japanese and Chinese. Use only English letters and numbers for the names of Bluetooth devices connected to this unit.

### Sound is not output, or the volume is low.

- ➔ Confirm that the volume is turned up on the other Bluetooth device. If the volume of the audio being output is not turned up, no sound might be output from this unit.

Since this unit uses a microcontroller, external noise and other interference can cause the unit to malfunction. If this occurs, unplug the power cord, wait for a while, and then turn the unit on again and restart operations.

## Restoring default settings

- 1** While pressing and holding the MENU button, set the STANDBY/ON switch to ON.

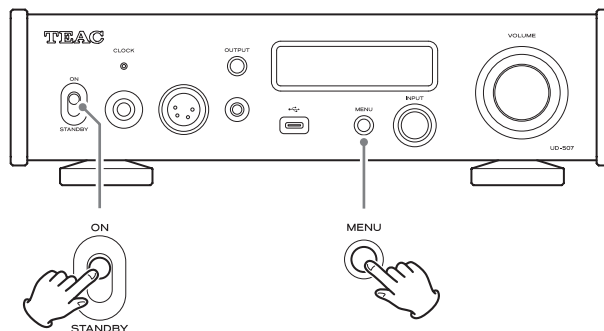

- 2** Release the MENU button when the FACTORY RESET menu appears.

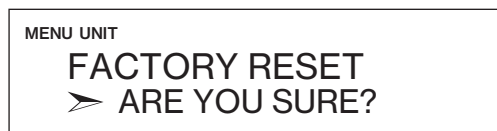

- 3** Press the INPUT knob.

Resetting begins when "PLEASE WAIT!" appears.



The playback source screen will appear after resetting completes.

Display example



### ATTENTION

- Do not put the unit in standby until the playback source screen appears.
- This operation will restore all settings to their default values.
- The factory default settings are the setting values shown in the screen images used in the explanations in this manual.

# Specifications

## Analog audio outputs

Connectors	XLR connectors × 1 pair (L/R) RCA connectors × 1 pair (L/R)
Output impedance	XLR: 40 Ω RCA: 20 Ω
Maximum output voltage* (1 kHz/full-scale, into 10 kΩ)	
RCA/XLR 0dB	2.0 Vrms
XLR +6dB	4.0 Vrms
Gain-limited effective frequency range*	5 Hz – 70 kHz (+1 dB/–6 dB)
S/N ratio*	105 dB or more (A-Weight, 1 kHz)
Distortion*	0.01% or less (1 kHz, LPF: 20 Hz – 20 kHz)
*Measurement conditions	
Input signal: 192kHz 24-bit PCM	
Measurement output: RCA	
DAC: MULTI BIT	

## Headphone outputs

Connectors	standard 6.3mm (1/4") stereo jack × 1 4-pin XLR connector × 1 4.4mm 5-pole stereo jack × 1
Maximum effective output	
Unbalanced	900 mW + 900 mW (into 32 Ω)
Balanced	1200 mW + 1200 mW (into 100 Ω)
Applicable load impedance	16–600 Ω

## Analog audio inputs

Connectors	XLR connectors × 1 pair (L/R) RCA connectors × 1 pair (L/R)
Input impedance	XLR: 50 kΩ RCA: 24 kΩ
Maximum input signal voltage	XLR: 5 Vrms RCA: 2.5 Vrms

## Digital audio inputs

USB	
USB Type-B port	1 (USB 2.0)
USB Type-C port	1 (USB 2.0)
Input signal formats	
Linear PCM	44.1 kHz, 48 kHz, 88.2 kHz, 96 kHz, 176.4 kHz, 192 kHz, 352.8 kHz, 384 kHz 16-bit, 24-bit, 32-bit
DSD	2.8 MHz, 5.6 MHz, 11.2 MHz, 22.5 MHz
COAXIAL digital	1
Input level	0.5 Vpp
Input impedance	75 Ω
Input signal formats	
Linear PCM	32 kHz, 44.1 kHz, 48 kHz, 88.2 kHz, 96 kHz, 176.4 kHz, 192 kHz 16-bit, 24-bit
DSD	2.8 MHz (supported using 176.4kHz/24-bit DoP transmission)
OPTICAL digital	1
Input level	–24.0 dBm to –14.5 dBm peak
Input signal formats	
Linear PCM	32 kHz, 44.1 kHz, 48 kHz, 88.2 kHz, 96 kHz, 176.4 kHz, 192 kHz 16-bit, 24-bit
DSD	2.8 MHz (supported using 176.4kHz/24-bit DoP transmission)

## Bluetooth function

Bluetooth version	4.2
Output class	Class 2 (transmission distance without obstructions** 10 m)
Supported profiles	A2DP, AVRCP
Supported A2DP codecs	LDAC, LHDC, Qualcomm® aptX™ HD audio, Qualcomm® aptX™ audio, AAC, SBC
Supported A2DP content protection	SCMS-T
Maximum number of stored pairings	8
Maximum number of multipoint connections	2

\*\*The transmission distance is approximate. The transmission distance could vary depending on the surrounding environment and electromagnetic waves.



## Clock sync input

Connector.....	BNC
Input sampling frequency .....	10 MHz
Input impedance .....	50 Ω
Input level.....	rectangle wave: equivalent to TTL levels sine wave: 0.5 to 1.0 Vrms

## External control

Trigger output (12V TRIGGER OUT).....	1 (3.5mm mono mini jack)
Output level.....	12 V
Maximum current supply.....	100 mA

## General

Power supply	
Model for Europe.....	AC 220–230 V, 50/60 Hz
Model for U.S.A./Canada.....	AC 120 V, 60 Hz
Power consumption.....	18 W
Standby power .....	0.4 W (in standby mode)
External dimensions (W × H × D, including protrusions)	
	290 × 85 × 249 mm (11 1/2" × 3 3/8" × 9 7/8")
Weight .....	4.9 kg (10 7/8 lb)
Operating temperature range .....	+5°C to +35°C
Operating humidity range .....	5% to 85% (no condensation)
Storage temperature range .....	–20°C to +55°C

## Included accessories

- Power cord × 1
- Remote control (RC-1341) × 1
- Batteries for remote control (AAA) × 2
- Foot pads × 3
- Owner's manual (this document, including warranty) × 1
- For information about the warranty, users living in the USA and Canada should see pages 98–99 and the back cover (warranty document). Users living in Europe and other regions should see page 99.
- Specifications and appearance are subject to change without notice.
- Weight and dimensions are approximate.
- Illustrations in this owner's manual might differ slightly from production models.

# INSTRUCTIONS DE SÉCURITÉ IMPORTANTES

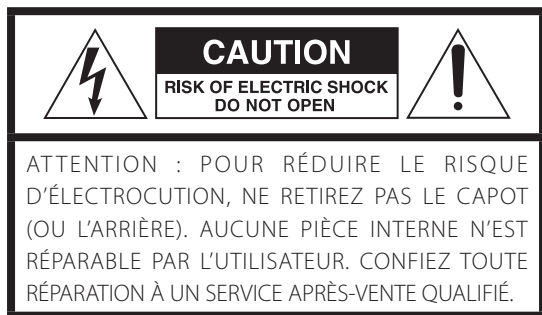

Le symbole d'éclair à tête de flèche dans un triangle équilatéral sert à prévenir l'utilisateur de la présence dans l'enceinte du produit d'une « tension dangereuse » non isolée d'une grandeur suffisante pour constituer un risque d'électrocution pour les personnes.



Le point d'exclamation dans un triangle équilatéral sert à prévenir l'utilisateur de la présence d'instructions importantes de fonctionnement et de maintenance (entretien) dans les documents accompagnant l'appareil.

**AVERTISSEMENT : POUR PRÉVENIR LES RISQUES D'INCENDIE ET D'ÉLECTROCUTION, N'EXPOSEZ PAS CET APPAREIL À LA PLUIE NI À L'HUMIDITÉ.**

## ATTENTION

- NE RETIREZ PAS LES CAPOTS EXTERNES OU BOÎTIERS POUR EXPOSER L'ÉLECTRONIQUE. AUCUNE PIÈCE INTERNE N'EST RÉPARABLE PAR L'UTILISATEUR.
  - SI VOUS RENCONTREZ DES PROBLÈMES AVEC CE PRODUIT, CONTACTEZ LE MAGASIN OÙ VOUS AVEZ ACHETÉ L'UNITÉ. N'UTILISEZ PAS LE PRODUIT TANT QU'IL N'A PAS ÉTÉ RÉPARÉ.
  - L'UTILISATION DE COMMANDES, DE RÉGLAGES OU LE SUIVI DE PROCÉDURES AUTRES QUE CE QUI EST DÉCRIT DANS CE DOCUMENT PEUT PROVOQUER UNE EXPOSITION À UN RAYONNEMENT DANGEREUX.
- 1) Lisez ces instructions.
  - 2) Conservez ces instructions.
  - 3) Tenez compte de tous les avertissements.
  - 4) Suivez toutes les instructions.
  - 5) N'utilisez pas cet appareil avec de l'eau à proximité.
  - 6) Ne nettoyez l'appareil qu'avec un chiffon sec.
  - 7) Ne bloquez aucune ouverture de ventilation. Installez-le conformément aux instructions du fabricant.
  - 8) N'installez pas l'appareil près de sources de chaleur telles que des radiateurs, bouches de chauffage, poêles ou autres appareils (y compris des amplificateurs) dégageant de la chaleur.
  - 9) Ne neutralisez pas la fonction de sécurité de la fiche polarisée ou de terre. Une fiche polarisée a deux broches, l'une plus large que l'autre. Une fiche de terre a deux broches identiques et une troisième broche pour la mise à la terre. La broche plus large ou la troisième broche servent à votre sécurité. Si la fiche fournie n'entre pas dans votre prise, consultez un électricien pour le remplacement de la prise obsolète.

10) Évitez de marcher sur le cordon d'alimentation et de le pincer, en particulier au niveau des fiches, des prises secteur, et du point de sortie de l'appareil.

11) N'utilisez que des fixations/accessoires spécifiés par le fabricant.

12) Utilisez-le uniquement avec des chariots, socles, trépieds, supports ou tables spécifiés par le fabricant ou vendus avec l'appareil. Si un chariot est utilisé, faites attention à ne pas être blessé par un renversement lors du déplacement de l'ensemble chariot/appareil.



13) Débranchez cet appareil en cas d'orage ou de non utilisation prolongée.

14) Confiez toute réparation à des techniciens de maintenance qualifiés. Une réparation est nécessaire si l'appareil a été endommagé d'une quelconque façon, par exemple si le cordon ou la fiche d'alimentation est endommagé, si du liquide a été renversé sur l'appareil ou si des objets sont tombés dedans, si l'appareil a été exposé à la pluie ou à l'humidité, s'il ne fonctionne pas normalement, ou s'il est tombé.

- L'appareil tire un courant nominal de veille de la prise secteur quand son interrupteur POWER ou STANDBY/ON n'est pas en position ON.
- La fiche secteur est utilisée comme dispositif de déconnexion et doit donc toujours rester disponible.
- Des précautions doivent être prises en cas d'utilisation d'écouteurs ou d'un casque avec le produit car une pression sonore excessive (volume trop fort) dans les écouteurs ou dans le casque peut causer une perte auditive.

## ATTENTION

- N'exposez pas cet appareil aux gouttes ni aux éclaboussures.
- Ne placez pas d'objet rempli de liquide sur l'appareil, comme par exemple un vase.
- Les pièces en forme de poignée sur les côtés gauche et droit de la face avant sont décoratives. N'y passez pas vos doigts et ne les utilisez pas pour porter l'unité.
- N'installez pas cet appareil dans un espace confiné comme une bibliothèque ou un meuble similaire.
- L'appareil doit être placé suffisamment près de la prise de courant pour que vous puissiez à tout moment attraper facilement la fiche du cordon d'alimentation.
- Si le produit utilise des piles/batteries (y compris un pack de batteries ou des piles installées), elles ne doivent pas être exposées au soleil, au feu ou à une chaleur excessive.
- PRÉCAUTION pour les produits qui utilisent des batteries remplaçables au lithium : remplacer une batterie par un modèle incorrect entraîne un risque d'explosion. Remplacez-les uniquement par un type identique ou équivalent.

## AVERTISSEMENT

Les produits ayant une construction de Classe I sont équipés d'un cordon d'alimentation avec une fiche de terre. Le cordon d'un tel produit doit être branché dans une prise secteur avec terre de sécurité.

**AUX USA/CANADA, UTILISEZ UNIQUEMENT UNE TENSION D'ALIMENTATION DE 120 V.**

### ⚠ Précautions concernant les piles

Un mauvais emploi des piles peut entraîner leur rupture ou leur fuite, avec pour conséquence un incendie, des blessures ou la salissure des objets proches. Veuillez lire et suivre attentivement les précautions suivantes.



- Veillez à insérer les piles avec leurs pôles positif (+) et négatif (-) correctement orientés.
- Utilisez des piles du même type. N'utilisez jamais des types de pile différents ensemble.
- Si la télécommande doit rester inutilisée durant une période prolongée (plus d'un mois), retirez ses piles pour éviter qu'elles ne coulent.
- Si les piles coulent, essuyez le liquide dans le compartiment des piles et remplacez les piles par des neuves.
- N'utilisez pas de piles d'un type autre que celui spécifié. Ne mélangez pas des piles neuves avec des anciennes et n'utilisez pas ensemble des types de pile différents.
- Ne chauffez pas et ne démontez pas les piles. Ne jetez jamais les piles dans un feu ou dans de l'eau.
- Ne conservez et ne transportez pas les piles avec d'autres objets métalliques. Les piles pourraient entrer en court-circuit, couler ou exploser.
- Ne rechargez jamais une batterie sans avoir vérifié qu'elle peut l'être.
- N'exposez pas les piles à une pression d'air extrêmement basse car cela pourrait entraîner une explosion ou une fuite de liquides ou de gaz inflammables.

### Modèle pour le Canada

CET APPAREIL NUMÉRIQUE DE LA CLASSE B EST CONFORME À LA NORME NMB-003 DU CANADA

## Pour les consommateurs européens

### Mise au rebut des équipements électriques et électroniques et des piles et/ou accumulateurs

- Tout équipement électrique/électronique et pile/accumulateur hors d'usage doit être traité séparément de la collecte municipale d'ordures ménagères dans des points de collecte désignés par le gouvernement ou les autorités locales.
- En vous débarrassant correctement des équipements électriques/électroniques et piles/accumulateurs hors d'usage, vous contribuerez à la sauvegarde de précieuses ressources et à la prévention de potentiels effets négatifs sur la santé humaine et l'environnement.
- Le traitement incorrect des équipements électriques/électroniques et piles/accumulateurs hors d'usage peut avoir des effets graves sur l'environnement et la santé humaine en raison de la présence de substances dangereuses dans les équipements.
- Le symbole de déchets d'équipements électriques et électroniques (DEEE), qui représente une poubelle à roulettes barrée d'une croix, indique que les équipements électriques/électroniques et piles/accumulateurs doivent être collectés et traités séparément des déchets ménagers.  
  
Si une pile ou un accumulateur contient plus que les valeurs de plomb (Pb), mercure (Hg) et/ou cadmium (Cd) spécifiées dans la directive sur les piles et accumulateurs (2006/66/CE, 2013/56/UE), alors les symboles chimiques de ces éléments seront indiqués sous le symbole DEEE.   
Pb, Hg, Cd
- Des systèmes de retour et de collecte sont disponibles pour l'utilisateur final. Pour des informations plus détaillées sur la mise au rebut des vieux équipements électriques/électroniques et piles/accumulateurs hors d'usage, veuillez contacter votre mairie, le service d'ordures ménagères ou le magasin dans lequel vous avez acquis l'équipement.

La plaque signalétique se trouve sous l'unité comme représenté ci-dessous.

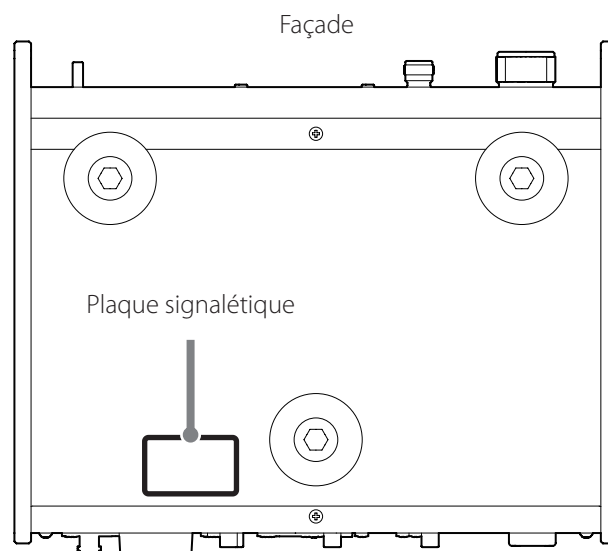

# INSTRUCTIONS DE SÉCURITÉ IMPORTANTES (suite)

## Conformité de l'émetteur radio et brouillage

Ce produit fait fonction d'émetteur large bande sur la bande des 2,4 GHz.

Plage de fréquences utilisée : 2402 MHz – 2480 MHz

Puissance maximale de sortie : Bluetooth® classe 2 (moins de 2,5 mW)

Veuillez n'utiliser cet appareil que dans le pays où il a été acheté.

Selon le pays, des restrictions d'usage de la technologie sans fil Bluetooth peuvent exister.

## Modèle pour le Canada

Conformité de l'émetteur radio

L'émetteur/récepteur exempt de licence contenu dans le présent appareil est conforme aux CNR d'Innovation, Sciences et Développement économique Canada applicables aux appareils radio exempts de licence. L'exploitation est autorisée aux deux conditions suivantes :

- 1) l'appareil ne doit pas produire de brouillage;
- 2) l'appareil doit accepter tout brouillage radioélectrique subi, même si le brouillage est susceptible d'en compromettre le fonctionnement.

Étiquetage d'autorisation

IC : 1559C-UD507

## Modèle pour l'EEE (Espace Économique Européen)



Par la présente, TEAC Corporation déclare que cet équipement radio est en conformité avec la directive 2014/53/UE ainsi qu'avec les autres directives et règlements de la Commission.

Le texte intégral de la déclaration de conformité pour l'UE est disponible à l'adresse internet suivante : veuillez nous contacter par e-mail.

<https://teacsupport.aqipa.com/>

## Exigences pour l'exposition aux rayonnements

Cet équipement est conforme à la réglementation reconnue internationalement en matière d'exposition humaine aux ondes radio générées par l'émetteur.

## Déclaration de conformité

### Modèle pour le Canada

Cet équipement est conforme aux limites d'exposition humaine aux radiofréquences établies par IC pour un environnement non contrôlé et répond au CNR-102 des règles d'exposition aux radiofréquences (RF) d'IC.

Cet équipement émet une énergie RF très faible qui est considérée conforme sans évaluation de l'exposition maximale autorisée.

Cependant, cet équipement doit être installé et utilisé en gardant une distance de 20 cm ou plus entre le dispositif rayonnant et le corps (à l'exception des extrémités : mains, poignets, pieds et chevilles).

## Modèle pour l'EEE (Espace Économique Européen)

Cet équipement est conforme à la norme EN.62479 : Évaluation des équipements électroniques et électriques en relation avec les restrictions d'exposition humaine aux champs électromagnétiques ; la norme harmonisée de la Directive 2014/53/UE.

MQA and the Sound Wave Device are registered trademarks of MQA Limited © 2016

"DSD" is a registered trademark.

The Bluetooth® word mark and logos are registered trademarks owned by Bluetooth SIG, Inc. and any use of such marks by TEAC CORPORATION is under license.

The LHDC logo is a registered trademark of Savitech Corporation.

Qualcomm® aptX™ is a product of Qualcomm Technologies, Inc. and/or its subsidiaries.

Qualcomm® is a trademark of Qualcomm Incorporated, registered in the United States and other countries. aptX is a trademark of Qualcomm Technologies International, Ltd., registered in the United States and other countries.

Microsoft and Windows are either registered trademarks or trademarks of Microsoft Corporation in the United States and/or other countries.

Apple, Mac, OS X and macOS are trademarks of Apple Inc., registered in the U.S. and other countries.

LDAC™ and LDAC logo are trademarks of Sony Corporation.

Bulk Pet is a registered trademark of INTERFACE CO., LTD.

Les autres noms de société, noms de produit et logos présents dans ce document sont des marques commerciales ou déposées de leurs détenteurs respectifs.

Des informations sur les droits d'auteur et les licences en rapport avec les logiciels libres (« Open source ») sont fournies dans le document « Important Notice Regarding Software » (en anglais uniquement).

Nous vous remercions d'avoir choisi TEAC.  
Lisez ce mode d'emploi avec attention pour tirer les meilleures performances de cette unité.  
Après l'avoir lu, gardez-le en lieu sûr pour vous y référer ultérieurement.

INSTRUCTIONS DE SÉCURITÉ IMPORTANTES.....	34
Accessoires fournis .....	38
Entretien .....	38
Utilisation du site international TEAC.....	38
Avant l'utilisation .....	38
Note sur le placement.....	38
Branchements (face avant).....	39
Branchement d'un casque.....	39
Branchements (face arrière).....	40
Synchronisation des opérations d'alimentation entre des appareils externes et cette unité (fonction de déclenchement) ..	42
Connexion de sources d'horloge externe .....	42
Conversion ascendante.....	43
MQA (Master Quality Authenticated).....	43
Parties et fonctions de l'unité principale.....	44
Fonction d'économie automatique d'énergie .....	45
Luminosité de l'écran.....	45
Emploi de la télécommande.....	45
Précautions d'emploi .....	45
Installation des piles.....	45
Quand faut-il remplacer les piles ? .....	45
Parties et fonctions de la télécommande.....	46
Affichage.....	47
À la mise sous tension.....	47
Affichage de la source de lecture .....	47
Affichage du volume .....	48
Indication d'état .....	48
Fonctionnement de base.....	49
Technologie sans fil Bluetooth® .....	50
Notes pour la technologie sans fil Bluetooth .....	50
Appairage avec un autre appareil Bluetooth .....	51
Sortie audio d'un appareil Bluetooth.....	51
Changement d'appareil connecté .....	52
Prise en charge de la connexion multipoint.....	52
Réglages .....	53
UNIT setting .....	54
ANALOG setting .....	56
DSP setting.....	58
DAC configs .....	58

Lecture de musique sur un ordinateur .....	59
Systèmes d'exploitation pris en charge.....	59
Installation du pilote.....	59
Note à propos des modes de transmission.....	59
Téléchargement de l'application de lecture TEAC HR Audio Player .....	59
Lecture de fichiers audio depuis un ordinateur.....	60
Guide de dépannage.....	61
Générales .....	61
Synchronisation d'horloge.....	62
Branchements à un ordinateur .....	62
Connexion Bluetooth.....	63
Restauration des réglages par défaut .....	63
Caractéristiques techniques.....	64
Sorties audio analogiques .....	64
Sorties casque.....	64
Entrées audio analogiques.....	64
Entrées audio numériques.....	64
Fonction Bluetooth.....	64
Entrée de synchronisation d'horloge.....	65
Contrôle externe .....	65
Générales .....	65
Accessoires fournis .....	65

## Accessoires fournis

Vérifiez que vous disposez bien de tous les accessoires indiqués ci-dessous.

Veillez contacter le magasin dans lequel vous avez acheté cette unité si l'un de ces accessoires manque ou a été endommagé durant le transport.

**Cordon d'alimentation × 1**

**Télécommande (RC-1341) × 1**

**Piles pour télécommande (AAA) × 2**

**Patins de pied × 3**

**Mode d'emploi (ce document, y compris la garantie) × 1**

- Pour plus d'informations sur la garantie, les utilisateurs vivant aux États-Unis et au Canada doivent consulter les pages 98 – 99 et le dos de la couverture (document de garantie). Les utilisateurs vivant en Europe et dans d'autres régions doivent consulter la page 99.

## Entretien

Essayez les saletés du capot supérieur et des autres surfaces au moyen d'un chiffon doux légèrement humidifié avec un nettoyant neutre dilué.

N'utilisez pas de lingettes de nettoyage imbibées de produit chimique, de diluant ou d'autres agents chimiques. Cela pourrait endommager la surface.



**Pour votre sécurité, débranchez le cordon d'alimentation de la prise secteur avant tout nettoyage.**

## Utilisation du site international TEAC

Vous pouvez télécharger des mises à jour pour cette unité depuis le site international TEAC :

**<https://teac.jp/int/>**

Cliquez sur LANGUAGE en haut à droite de la page et sélectionnez la langue désirée pour accéder à une page dans cette langue.

## Avant l'utilisation



### Précautions concernant l'emplacement

- N'installez pas cette unité dans un lieu qui pourrait chauffer. Cela comprend les endroits exposés directement au soleil ou près d'un radiateur, d'un chauffage, d'une cuisinière ou d'autres appareils chauffants. En outre, ne la placez pas au-dessus d'un amplificateur ou autre équipement dégageant de la chaleur. Cela pourrait causer une décoloration, une déformation ou un mauvais fonctionnement.
- Évitez les endroits sujets aux vibrations ou exposés à une poussière excessive, au froid et à l'humidité.
- Quand vous installez cette unité, laissez un peu d'espace (au moins 3 cm) entre elle et les murs et d'autres appareils afin de permettre une bonne dissipation thermique. Si vous la placez par exemple sur une étagère, laissez 5 cm de libre au-dessus d'elle et 10 cm derrière. Ne pas laisser ces espaces peut faire monter la température au risque d'entraîner un incendie.
- Ne déplacez pas l'unité durant l'utilisation.
- La tension fournie à l'unité doit correspondre à la tension imprimée à l'arrière de l'unité. Si vous avez des doutes à ce sujet, consultez un électricien.
- N'ouvrez pas le boîtier de l'unité car cela peut endommager les circuits ou causer un choc électrique. Si un objet étranger pénètre dans l'unité, consultez votre revendeur.
- Pour débrancher le cordon d'alimentation de la prise secteur, saisissez toujours la prise, ne tirez jamais sur le cordon.

### Note sur le placement

Les pieds en acier sont fixés de manière lâche sous l'unité, autorisant un certain jeu. Pour cette raison, les pieds s'écarteront légèrement de la face inférieure lorsque l'unité sera soulevée.

Cette unité est conçue pour reposer sur ses pieds lorsqu'elle est placée de manière à ce que les pieds ne lui fassent pas subir de contraintes inutiles.

- Les pieds bougeront légèrement par rapport à la face inférieure de l'unité, mais ce n'est pas un défaut.
- Fixez les patins fournis sous les pieds de protection pour éviter de rayer la surface sur laquelle est placée l'unité.
- La face supérieure de cette unité est fixée avec un certain jeu. Elle bougera légèrement, mais ce n'est pas un défaut.

## Branchement d'un casque

### ⚠ ATTENTION

N'allumez/n'éteignez pas l'unité, ne la mettez pas en veille et ne branchez/débranchez pas le casque quand vous portez ce dernier. Cela pourrait entraîner un bruit fort et soudain risquant d'endommager votre audition.

**Avant de mettre le casque, baissez toujours le volume au minimum (l'écran doit afficher « 0 » avec un réglage sur « STEP (0-100) » ou « -∞ dB » avec un réglage sur « dB ») (page 49).**

### PHONES 6.3 mm

Branchez un casque à fiche jack 6,35 mm stéréo standard.

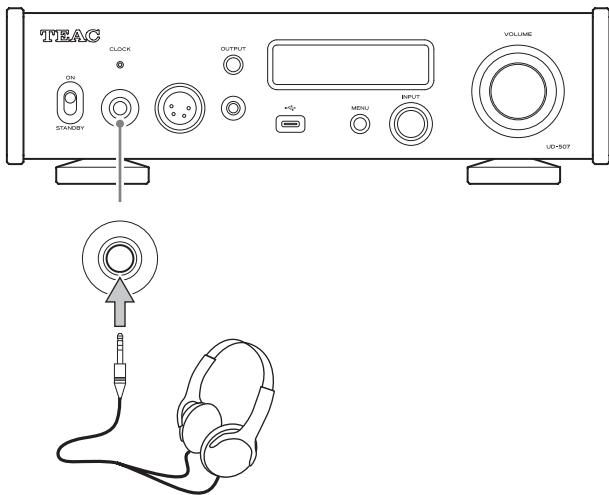

### PHONES XLR 4pin

Branchez un casque à fiche XLR 4 broches.

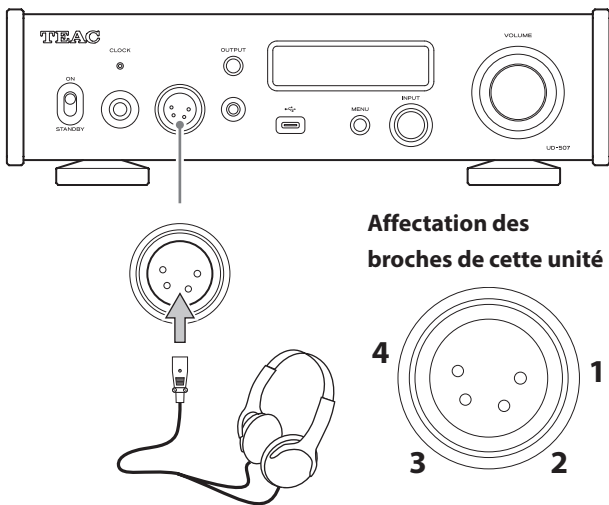

#### Affectation des broches de cette unité

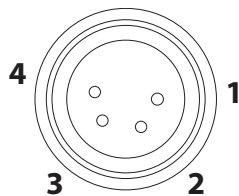

1 : G+, 2 : G-  
3 : D+, 4 : D-

### PHONES 4.4 mm

Un casque conforme à la norme JEITA RC-8141C (avec une fiche stéréo à 5 points de 4,4 mm) peut être branché.

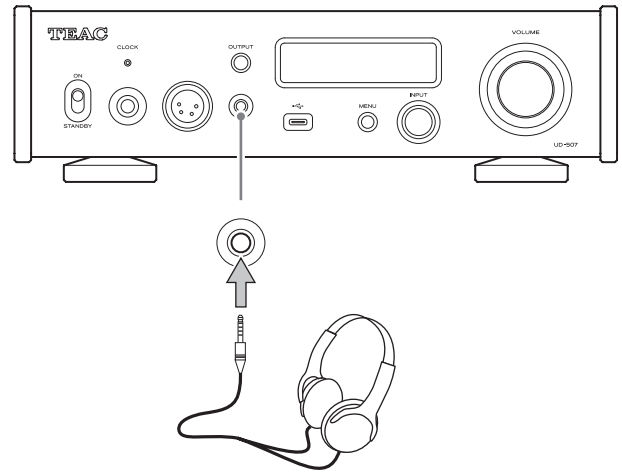

#### Schéma de câblage

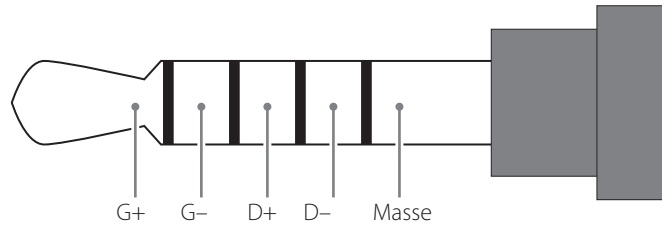

# Branchements (face arrière)

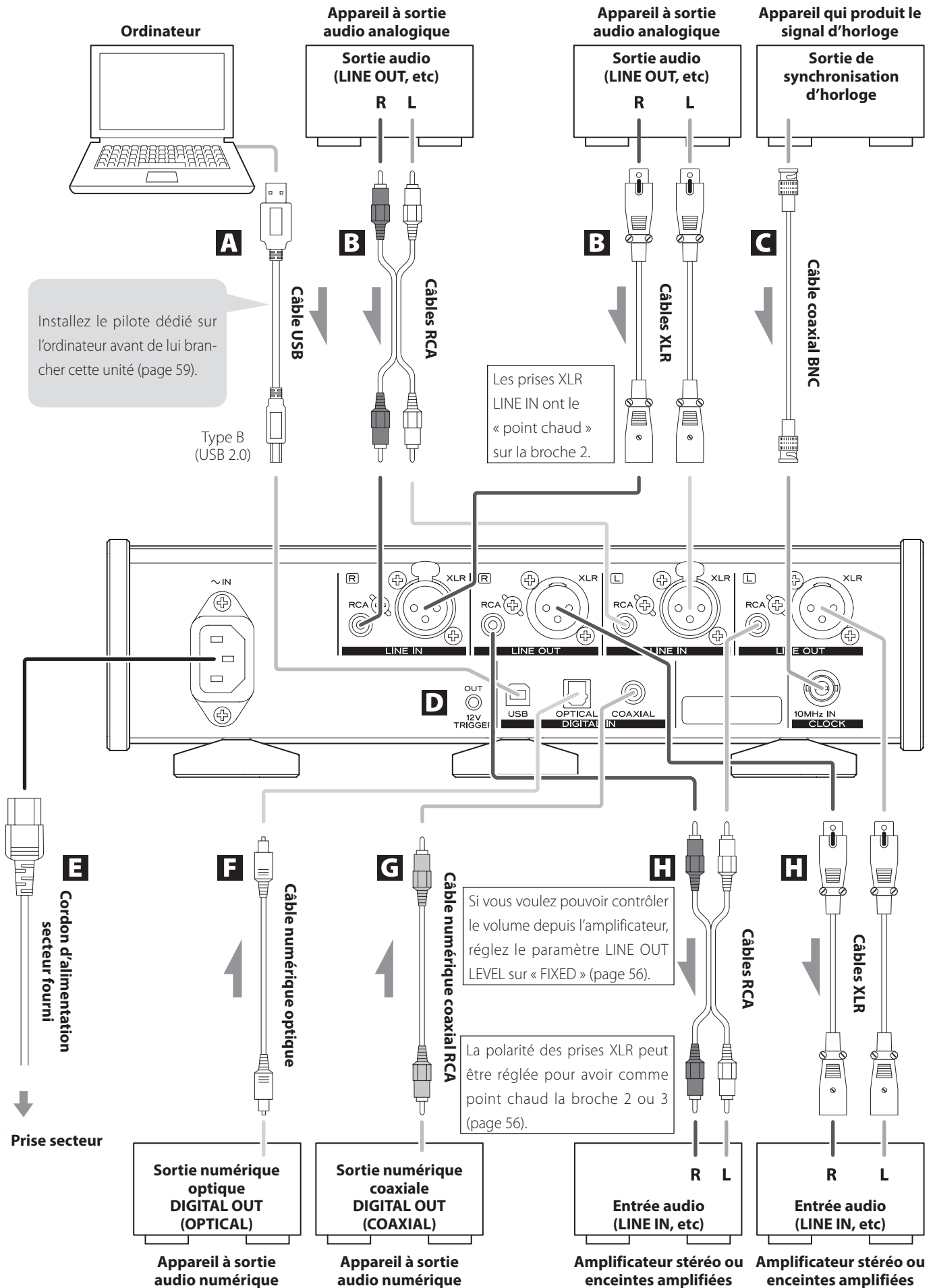



## A Port USB Type B (USB)

Sert à recevoir l'audio numérique d'un ordinateur. Reliez-le au port USB d'un ordinateur.

**Pour la connexion, utilisez un câble du commerce avec un connecteur de type B (USB 2.0) et un connecteur adapté au port USB de l'ordinateur utilisé.**

### ATTENTION

Avant de brancher un ordinateur fonctionnant sous un système d'exploitation Windows, vous devez installer le pilote dédié sur l'ordinateur (page 59).

Une connexion correcte n'est pas possible avec un ordinateur Windows sur lequel ce pilote n'a pas été installé.

## B Prises d'entrée audio analogique (LINE IN)

Servent à recevoir l'audio analogique stéréo. Branchez-y les prises de sortie audio d'une platine cassette, d'un lecteur de CD ou autre équipement à sortie audio.

**Utilisez des câbles du commerce pour les branchements.**

XLR : câbles XLR

RCA : câbles RCA

Reliez la prise d'entrée R (droite) de cette unité à la prise de sortie R de l'appareil audio source, et la prise d'entrée L (gauche) de cette unité à la prise de sortie L de l'autre appareil.

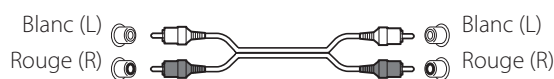

## C Prise d'entrée d'horloge de synchronisation CLOCK

Sert à recevoir les signaux de synchronisation d'horloge à 10 MHz (page 42).

**Pour le branchement, utilisez un câble coaxial BNC du commerce (50 Ω).**

- La synchronisation d'horloge n'est possible qu'avec les sources d'entrée USB, COAXIAL, OPTICAL ou Bluetooth.

## D Prise de sortie de déclenchement OUT 12V TRIGGER

Cette prise permet de contrôler l'alimentation d'un appareil connecté.

Ne branchez rien à cette prise lorsque vous ne l'utilisez pas (page 42).

**Pour le branchement, utilisez un câble à fiche mini-jack mono du commerce.**

## E Prise d'entrée d'alimentation (~IN)

Branchez le cordon d'alimentation fourni à cette prise d'entrée. **Une fois tous les autres branchements terminés, branchez la fiche du cordon d'alimentation dans une prise secteur.**

**⚠ N'utilisez aucun cordon d'alimentation autre que celui fourni avec cette unité. L'utilisation d'autres cordons d'alimentation peut entraîner un incendie ou un choc électrique.**

**⚠ Débranchez le cordon de la prise secteur en cas de non-utilisation prolongée de l'unité.**

## F Prise d'entrée audio numérique optique (OPTICAL)

Sert à recevoir le signal audio numérique. Branchez-y la prise de sortie audio numérique optique d'un appareil audio.

**Pour le branchement, utilisez un câble numérique optique du commerce avec un connecteur carré (TOSLINK) et un connecteur adapté à la prise de l'appareil utilisé.**

## G Prise d'entrée audio numérique coaxiale RCA (COAXIAL)

Sert à recevoir le signal audio numérique. Branchez-y la prise de sortie audio numérique coaxiale d'un appareil audio.

**Pour le branchement, utilisez un câble numérique coaxial RCA du commerce.**

## H Prises de sortie audio analogique (LINE OUT)

Utilisez-les pour la sortie de deux canaux de signal audio analogique. Reliez ces prises XLR ou RCA à un amplificateur stéréo ou à des enceintes amplifiées.

**Utilisez des câbles du commerce pour les branchements.**

XLR : câbles XLR

RCA : câbles RCA

Branchez une prise R de cette unité à une prise R de l'amplificateur et la prise L de l'unité à la prise L correspondante de l'ampli.

**⚠ Terminez tous les branchements avant de mettre l'unité sous tension.**

- Lisez attentivement les modes d'emploi des appareils que vous branchez et suivez leurs instructions quand vous faites les branchements.
- Ne regroupez pas les câbles de connexion avec des cordons d'alimentation. Cela pourrait entraîner des bruits.
- Branchez à fond toutes les fiches.

## Branchements (face arrière) (suite)

### Synchronisation des opérations d'alimentation entre des appareils externes et cette unité (fonction de déclenchement)

L'alimentation d'un ampli ou d'un autre appareil connecté prenant en charge les fonctions de déclenchement peut être synchronisée avec les opérations d'alimentation de cette unité.

**Pour le branchement, utilisez un câble à fiche mini-jack mono du commerce.**

### Prise de sortie OUT 12V TRIGGER

Lorsqu'on allume cette unité, elle produit un signal de 12 V.

En connectant cette prise de sortie de déclenchement à un appareil pouvant recevoir un signal de déclenchement (comme par exemple un amplificateur ou une enceinte amplifiée), l'alimentation de ce dernier peut être synchronisée avec les opérations d'alimentation de cette unité.

UD-507

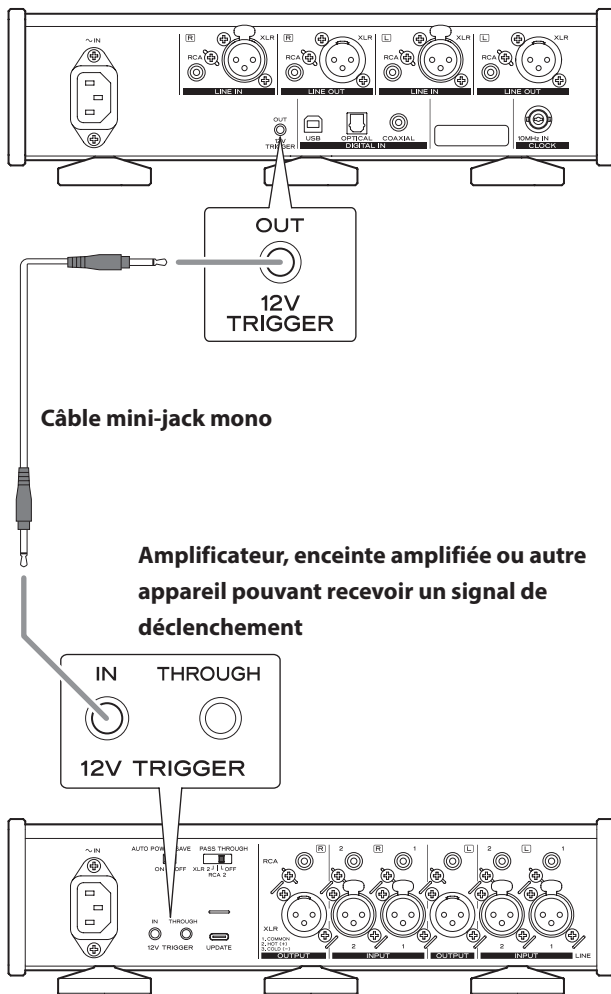

### Connexion de sources d'horloge externe

La synchronisation d'horloge est possible lorsque la source d'entrée est réglée sur USB, COAXIAL, OPTICAL ou Bluetooth (page 65).

Toutefois, lorsque la source d'entrée est réglée sur COAXIAL, OPTICAL ou Bluetooth, cette unité et l'appareil source à sortie audio numérique doivent être synchronisés sur la même horloge externe.

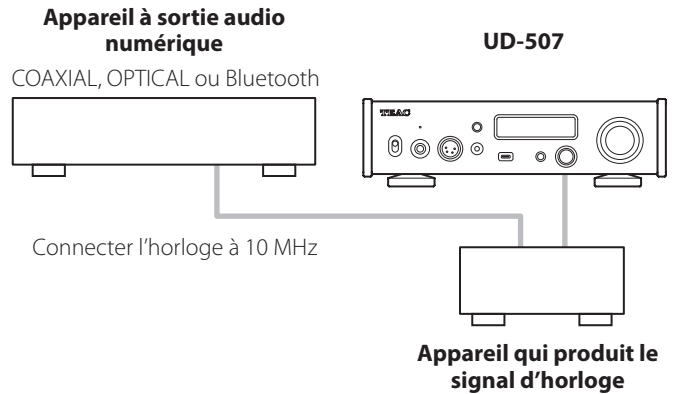

- Si la synchronisation par horloge est réglée sur ON alors qu'un lecteur de CD ou autre appareil à sortie numérique n'est pas synchronisé par horloge, des sauts et des pertes audio peuvent se produire.

## Conversion ascendante

La fonction de conversion ascendante peut être utilisée avec les sources d'entrée autres que l'audio analogique (page 58).

Les relations entre les fréquences d'échantillonnage en entrée et celles après conversion ascendante sont les suivantes.

Source d'entrée		Réglage de conversion ascendante			
Entrée audio numérique	USB	OFF	2x Fs	4x Fs	8x Fs
Fréquence d'échantillonnage d'entrée		Fréquence d'échantillonnage après conversion ascendante			
[kHz]		[kHz]			
32	–	32	64	128	256
44,1	44,1	44,1	88,2	176,4	352,8
88,2	88,2	88,2	88,2	176,4	352,8
176,4	176,4	176,4	176,4	176,4	352,8
–	352,8	352,8	352,8	352,8	352,8
48	48	48	96	192	384
96	96	96	96	192	384
192	192	192	192	192	384
–	384	384	384	384	384

Ces valeurs ne sont pas converties.

- La conversion ascendante maximale est de 8 fois la fréquence d'échantillonnage (Fs).
- La conversion ascendante n'est pas possible avec une entrée DSD.
- Le réglage de conversion ascendante est ignoré pendant la lecture MQA.

## MQA (Master Quality Authenticated)

Le MQA est une technologie britannique primée qui restitue le son de l'enregistrement d'origine. Le fichier MQA master est totalement authentifié et est suffisamment petit pour le streaming ou le téléchargement.

Visitez [mqa.co.uk](http://mqa.co.uk) pour plus d'informations.

L'UD-507 dispose de la technologie MQA, qui vous permet de lire les fichiers audio et flux MQA, qui restituent le son de l'enregistrement master d'origine.

« MQA » ou « MQA. » indique que le produit décode et lit un flux ou un fichier MQA, et désigne sa provenance pour s'assurer que le son est identique à celui du matériel source. « MQA. » indique la lecture d'un fichier MQA Studio, qui a été approuvé en studio par l'artiste/producteur ou vérifié par le titulaire des droits d'auteur.

- Cette unité ne peut décoder les flux et fichiers MQA que si la source de lecture est réglée sur USB, COAXIAL ou OPTICAL.
- Lorsque vous effectuez un décodage MQA de signaux provenant de sources connectées aux entrées COAXIAL ou OPTICAL, n'utilisez pas de traitement de signal comme la conversion ascendante ou le filtrage numérique de l'appareil source à sortie numérique car les signaux reçus doivent être parfaits au bit près (« bit-perfect »).

### Exemple d'affichage en lecture de fichier MQA



Fréquence d'échantillonnage d'origine

# Parties et fonctions de l'unité principale

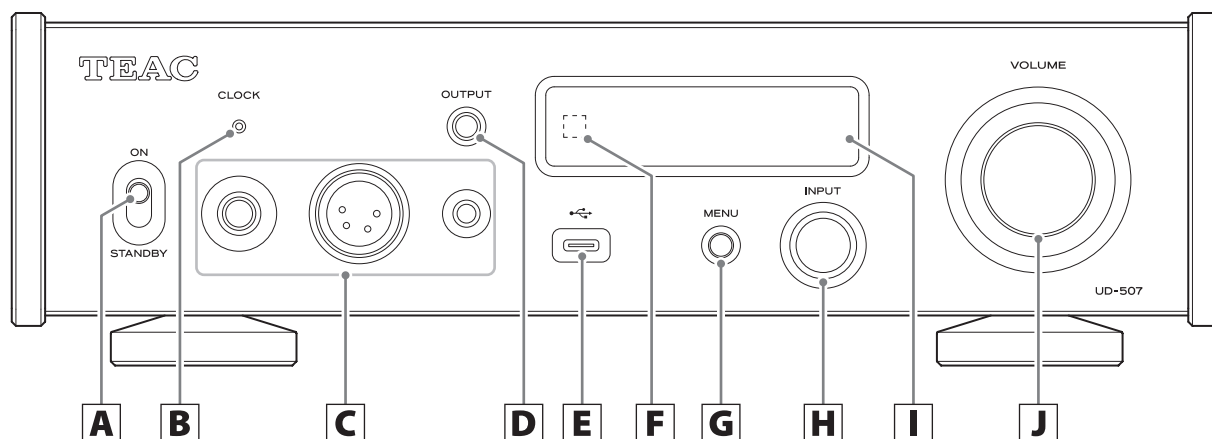

## A Commutateur STANDBY/ON

Sert à mettre l'unité en veille ou à l'allumer.

- Si l'écran reste éteint même avec le commutateur d'alimentation STANDBY/ON sur ON, une des raisons suivantes en est généralement la cause.
  - L'unité est sous tension, mais la luminosité de l'écran (DIMMER) est réglée sur AUTO OFF (page 54).
  - La fonction d'économie automatique d'énergie a été activée, faisant passer l'unité en veille (page 55).
  - Le cordon d'alimentation est débranché.

Pour rallumer l'unité après activation de la fonction d'économie automatique d'énergie, mettez-la en veille (standby), appuyez sur la touche ON de la télécommande, ou basculez le commutateur STANDBY/ON sur STANDBY avant de le ramener sur ON.

## B Voyant CLOCK

Indique le statut de synchronisation d'horloge.

- Allumé : L'unité est actuellement synchronisée avec le signal d'horloge reçu par la prise d'entrée de synchro d'horloge CLOCK.
- Clignotant : Aucune horloge n'est reçue, ou l'unité essaie de se synchroniser avec le signal d'horloge.
- Éteint : L'horloge externe n'est pas utilisée.

- Voir page 58 les réglages de synchronisation d'horloge.

## C Prises pour casque d'écoute

Branchez ici une fiche de casque (jack standard 6,35 mm stéréo, XLR 4 broches ou jack 4,4 mm stéréo 5 points) (page 39).

## D Touche OUTPUT

Appuyez une fois pour afficher la sortie actuelle.

Appuyez à nouveau sur cette touche pour choisir la prise de sortie audio analogique en les faisant défiler dans l'ordre suivant.

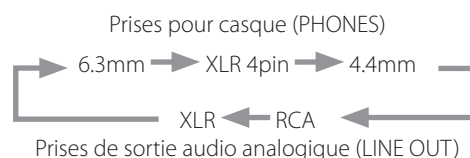

## E Port USB Type C

Sert à recevoir l'audio numérique d'un ordinateur. Reliez-le au port USB d'un ordinateur.

**Veillez préparer un câble du commerce permettant le transfert de données avec un connecteur Type C et un connecteur adapté au port USB de l'ordinateur utilisé.**

**Un câble prévu uniquement pour la charge ne peut pas être utilisé.**

### ATTENTION

Avant de brancher un ordinateur fonctionnant sous un système d'exploitation Windows, vous devez installer le pilote dédié sur l'ordinateur (page 59).

Une connexion correcte n'est pas possible avec un ordinateur sur lequel ce pilote n'a pas été installé.

## F Capteur de signal de télécommande

Reçoit les signaux de la télécommande. Pour utiliser la télécommande, pointez-la vers le capteur de signal de télécommande.

## G Touche MENU

Appuyez sur cette touche pour passer en mode de réglage (page 53).

Appuyez sur cette touche en mode de réglage pour revenir à l'écran précédent.

### **H** Bouton INPUT

Utilisez-le pour changer de source d'entrée.

Tournez-le lorsque le menu est ouvert pour changer de paramètre affiché ou pour modifier la valeur de réglage.

Pressez-le pour l'utiliser comme touche de validation (ENTER).

### **I** Écran

Cet écran affiche des informations sur l'audio lu et les pages du menu.

### **J** Bouton VOLUME

Utilisez-le pour régler le volume. Tournez-le vers la droite pour monter le volume et vers la gauche pour le baisser.

- Pour permettre le réglage du volume de sortie audio analogique de cette unité, réglez LINE OUT LEVEL (niveau de sortie ligne) sur VARIABLE (page 56). Cela permettra d'utiliser le bouton VOLUME de la face avant pour régler le niveau de sortie analogique.
- Les réglages de volume sont conservés séparément pour chaque sortie audio.

## Fonction d'économie automatique d'énergie

Cette unité a une fonction d'économie automatique d'énergie (page 55).

Par défaut, le réglage est ON.

L'unité bascule automatiquement en mode de veille si aucun signal audio n'est produit et si aucune opération n'est effectuée durant environ 30 minutes. Le réglage de temporisation de l'économie automatique d'énergie permet de changer le temps qui s'écoule avant que l'unité ne bascule en mode de veille (page 55).

Réglez la fonction d'économie d'énergie automatique sur OFF pour la désactiver (page 55).

## Luminosité de l'écran

Vous pouvez régler la luminosité de l'écran de cette unité (page 54).

Par défaut, le réglage est Slightly BRIGHT (l'écran reste faiblement éclairé).

Avec un réglage sur AUTO OFF (extinction automatique de l'éclairage), l'écran s'éteint en cas de non-utilisation.

## Précautions d'emploi

**⚠ Un mauvais emploi des piles peut entraîner leur rupture ou leur fuite, avec pour conséquence un incendie, des blessures ou la salissure des objets proches. Veuillez attentivement lire et respecter les précautions en page 35.**

- Pointez la télécommande vers le capteur de télécommande de l'unité principale à une distance maximale de 5 m. Ne placez pas d'obstacles entre l'unité principale et la télécommande.
- La télécommande peut ne pas fonctionner si le capteur de signal de télécommande de l'unité est exposé à la lumière du soleil ou à une forte source lumineuse. Si cela se produit, essayez de déplacer l'unité.
- Sachez que l'emploi de cette télécommande peut entraîner le déclenchement involontaire d'opérations sur d'autres appareils contrôlables par rayons infrarouges.

## Installation des piles

Ouvrez l'arrière de la télécommande et insérez deux piles AAA dans le compartiment avec leurs pôles ⊕ et ⊖ orientés selon les indications. Puis refermez le compartiment.

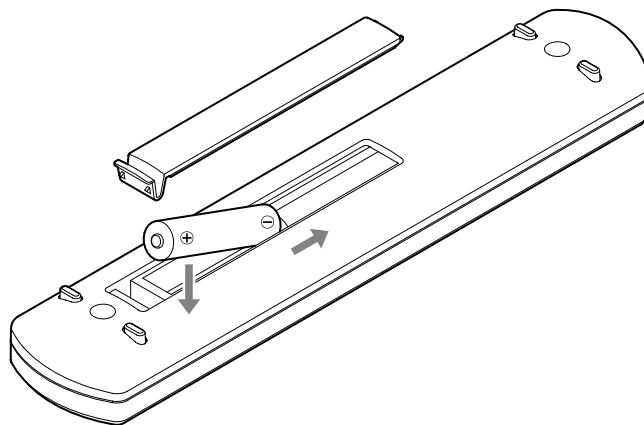

## Quand faut-il remplacer les piles ?

Si la portée d'action de la télécommande diminue ou si l'unité principale cesse de répondre aux touches de la télécommande, remplacez les deux piles par des neuves.

Jetez les piles usagées conformément à leurs instructions ou aux directives établies par votre municipalité.

# Parties et fonctions de la télécommande

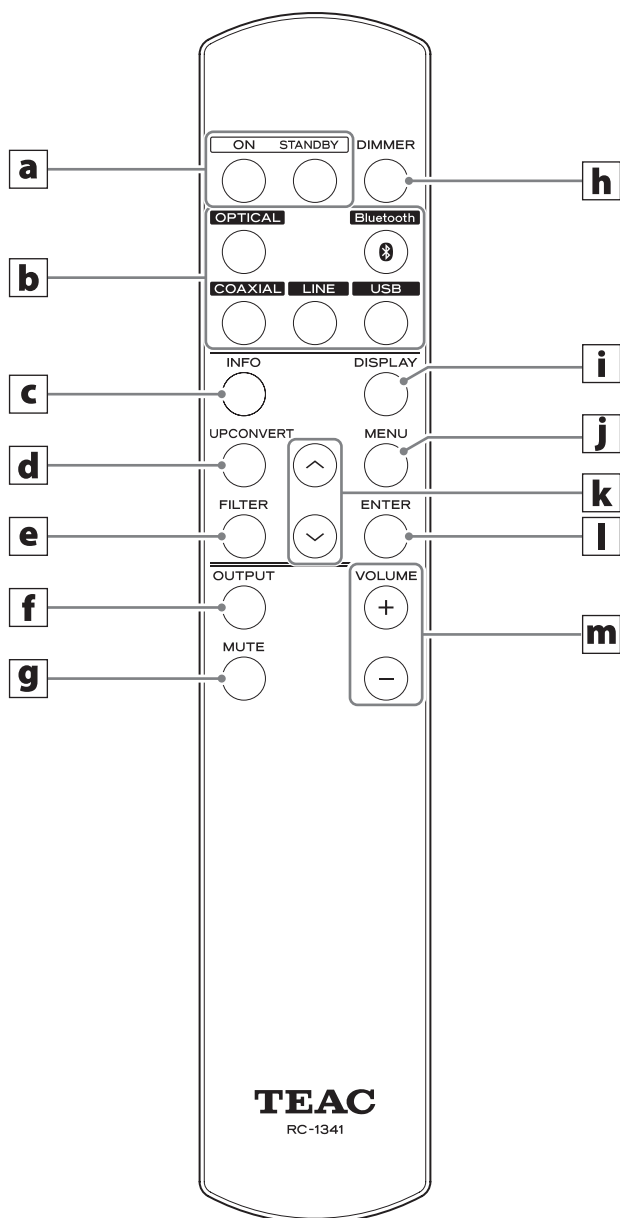

Quand l'unité principale et la télécommande ont toutes les deux des touches ayant les mêmes fonctions, ce mode d'emploi explique comment utiliser l'une ou l'autre. La touche homologue peut s'utiliser de la même façon.

## **a** Touches ON/STANDBY

Appuyez sur ces touches pour allumer l'unité ou la mettre en veille (standby).

## **b** Touches de sélection d'entrée

Servent à sélectionner la source lue.

## **c** Touche INFO

Appuyez sur cette touche pour afficher par exemple les valeurs de réglage (page 56).

## **d** Touche UP CONVERT

Appuyez sur cette touche pour changer le réglage de conversion ascendante.

## **e** Touche FILTER

Appuyez sur cette touche pour changer le réglage du filtre passe-bas DSD (page 58).

## **f** Touche OUTPUT

Appuyez sur cette touche pour choisir la prise de sortie audio analogique.

## **g** Touche MUTE

Appuyez sur cette touche pour couper le son.

## **h** Touche DIMMER

Appuyez sur cette touche pour régler la luminosité de l'écran de l'unité principale.

## **i** Touche DISPLAY

## **j** Touche MENU

Appuyez sur cette touche pour passer en mode de réglage (page 53).

Appuyez sur cette touche en mode de réglage pour revenir à l'écran précédent.

## **k** Touches Haut/Bas (^/∨)

Servent à sélectionner les paramètres de réglage.

## **l** Touche ENTER

Appuyez sur cette touche pour valider la sélection du paramètre.

## **m** Touches VOLUME (+/-)

Servent à régler le volume.

## À la mise sous tension



Après l'apparition de l'écran ci-dessus, le statut de la source d'entrée est affiché.

## Affichage de la source de lecture

La source de lecture est affichée après la mise sous tension de l'unité ainsi qu'après environ sept secondes sans action alors qu'un écran de réglage est ouvert.

Le format ou le volume du signal entrant sont affichés à droite de la source de lecture. Appuyez sur la touche DISPLAY de la télécommande pour changer ce qui est affiché.

### Exemples d'affichage

Écrans d'informations sur la source de lecture

À l'arrêt

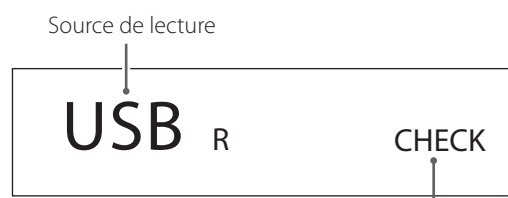

Affiché pendant la vérification de la connexion

En lecture

L'aspect de l'affichage dépend du réglage DISPLAY TYPE (page 55).

### S'il est réglé sur VOLUME

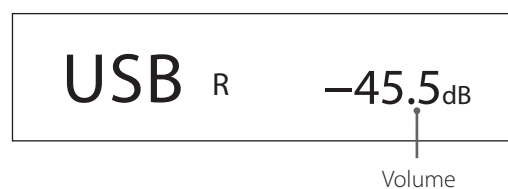

### S'il est réglé sur SAMPLING FREQ.

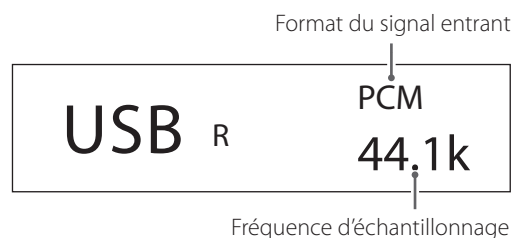

Si la source d'entrée est LINE RCA/XLR

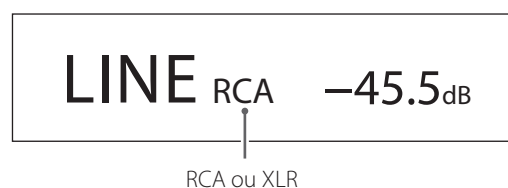

Si le renvoi de l'entrée ligne (LINE PASS THRU) est activé

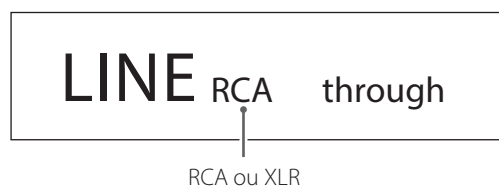

### Nom de la source de lecture

Le nom de la source sélectionnée est affiché.

Les noms affichés correspondent aux prises sélectionnées comme suit :

Les noms entre parenthèses apparaissent lors du changement.

#### USB R (USB REAR)

Port USB à l'arrière de l'unité (USB)

#### USB F (USB FRONT)

Port USB à l'avant de l'unité (🔌)

#### COAX (COAXIAL)

Prise d'entrée audio numérique coaxiale RCA (COAXIAL)

#### OPT (OPTICAL)

Prise d'entrée audio numérique optique (OPTICAL)

#### Bluetooth (Bluetooth)

Appareil Bluetooth

#### LINE RCA (LINE RCA)

Prises d'entrée audio analogique RCA

#### LINE XLR (LINE XLR)

Prises d'entrée audio analogique XLR

### Affichage des réglages

Appuyez sur la touche INFO de la télécommande pour afficher le réglage actuel. Chaque fois que vous appuyez sur la touche INFO, l'information affichée change.

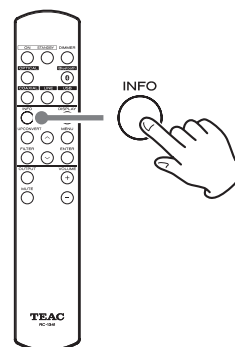

# Affichage (suite)

## Affichage du volume

Deux types d'unité de volume peuvent être utilisés : STEP (paliers) et dB.

Le choix se fait au moyen du paramètre VOLUME TYPE (page 54).

Le réglage de volume s'affiche en grand quand vous tournez le bouton VOLUME de cette unité.

Lorsque le contrôle de volume par USB (USB VOLUME CTL) (page 55) est réglé sur ON, le niveau de volume peut être réglé depuis l'ordinateur, mais les valeurs de volume affichées par l'ordinateur et par cette unité ne correspondront pas.

### VOLUME TYPE réglé sur « STEP (0-100) »

Exemple d'affichage

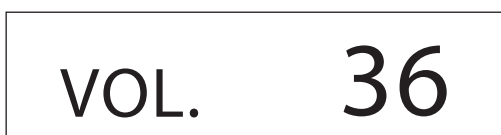

Le niveau maximal de volume est 100, et le niveau minimal 0. Avant de brancher un casque, réglez le bouton VOLUME au minimum (0). Ne pas le faire pourrait causer des bruits forts et soudains qui risqueraient d'endommager le casque ou votre audition, ou d'entraîner d'autres problèmes.

### VOLUME TYPE réglé sur « dB »

Exemple d'affichage



Le niveau maximal de volume est de +24 dB (+12 dB pour un casque), et le niveau minimal de  $-\infty$  dB (moins l'infini). Avant de brancher un casque, réglez le bouton VOLUME au minimum ( $-\infty$  dB). Ne pas le faire pourrait causer des bruits forts et soudains qui risqueraient d'endommager le casque ou votre audition, ou d'entraîner d'autres problèmes.

Le niveau de sortie réglé s'affiche quand LINE OUT LEVEL est réglé sur « FIXED ».

Exemple avec VOLUME TYPE réglé sur « dB »

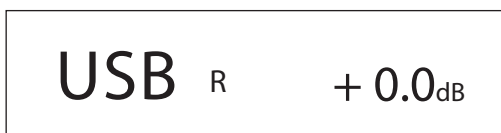

- Si VOLUME TYPE est réglé sur « STEP (0-100) », « 86 » s'affiche pour un réglage « FIXED 0dB » et « 90 » s'affiche pour un réglage « FIXED +6dB ».

Quand LINE OUT LEVEL réglé sur « OFF », « 0 » ou «  $-\infty$  dB » s'affiche.

Exemple avec VOLUME TYPE réglé sur « dB »



### Quand LINE OUT LEVEL est réglé sur FIXED ou OFF

Tourner le bouton VOLUME entraîne l'affichage suivant.

LINE OUT LEVEL réglé sur FIXED

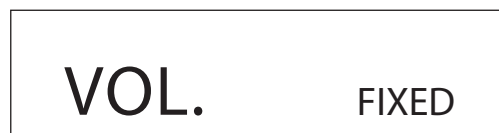

LINE OUT LEVEL réglé sur OFF

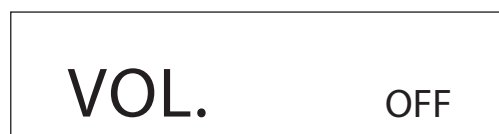

## Indication d'état

Lorsque le paramètre STATUS indication (indication d'état) est réglé sur ON (page 55), les réglages de balance gauche-droite, de gain du casque et de sortie casque s'affichent en haut de l'écran.

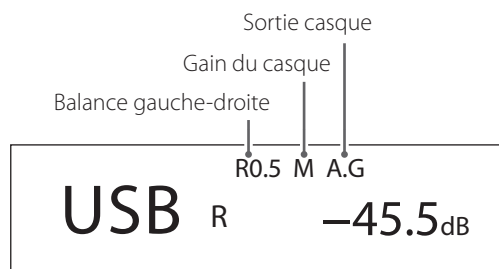

### Balance gauche-droite

Rien ne s'affiche lorsque la valeur de réglage est « ctr. 0.0 dB ».

### Gain du casque

S'affiche lorsque la sortie audio analogique se fait au casque.

### Sortie casque

« A.G » s'affiche lorsque la sortie audio analogique se fait au casque et que la valeur de réglage est ACTIVE GROUND.



## 1 Basculez le commutateur d'alimentation STANDBY/ON en position ON pour allumer l'unité.

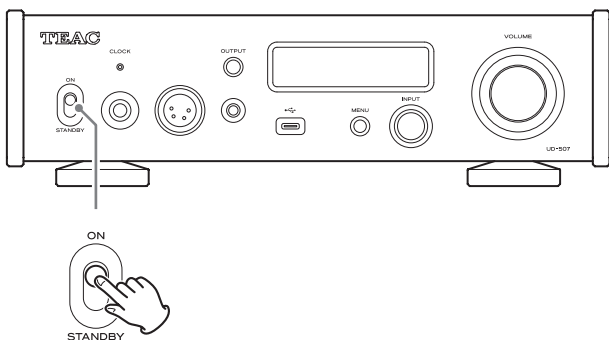

- Si un amplificateur stéréo est connecté à cette unité, allumez-le toujours en dernier.
- Le statut de la source d'entrée s'affichera.

## 2 Réduisez le volume au minimum.

Réduisez le volume au minimum sur les dispositifs servant à contrôler le volume (cette unité, l'amplificateur stéréo ou tout autre équipement connecté à cette unité).

## 3 Appuyez sur la touche OUTPUT pour sélectionner le type de prise servant à produire le signal audio analogique.

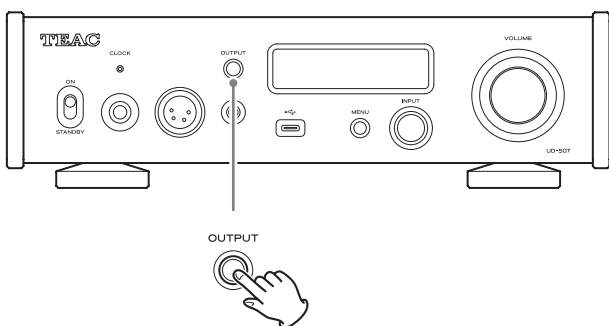

### NOTE

Appuyez une fois pour afficher la sortie actuelle.  
Appuyez à nouveau pour changer la sortie (page 44).

## 4 Tournez le bouton INPUT pour choisir la source d'entrée.

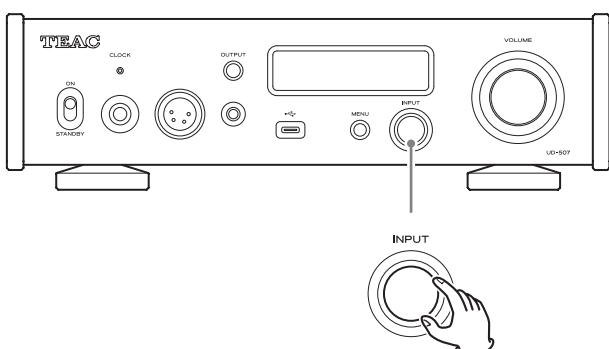

La source sélectionnée s'affiche à l'écran.

- Vous pouvez aussi utiliser les touches de sélection d'entrée de la télécommande.
- Si le signal reçu par une prise d'entrée numérique n'est pas un signal audio numérique ou est à un format non pris en charge par cette unité, comme du Dolby Digital ou du DTS, aucun signal audio n'est produit. Réglez la sortie numérique de l'appareil connecté pour produire un signal audio PCM.
- Pour lire des fichiers audio quand cette unité est réglée sur USB, vous devez installer un pilote dédié sur l'ordinateur avant de les relier (page 59).
- Les données DSD ne peuvent être lues que si la source d'entrée est réglée sur USB ou si vous utilisez une entrée numérique au format DOP.

## 5 Faites fonctionner l'appareil audio source.

Référez-vous au mode d'emploi de cet appareil.

## 6 Réglez le volume.

### Quand les sorties ligne sont utilisées

Quand LINE OUT LEVEL (niveau de sortie ligne) est réglé sur VARIABLE, tournez le bouton VOLUME de cette unité pour régler le volume.

Si LINE OUT LEVEL est réglé différemment, le volume ne peut pas être contrôlé depuis cette unité. Utilisez l'amplificateur stéréo ou un autre appareil connecté à cette unité pour régler le volume.

### Quand un casque est connecté à cette unité

Tournez le bouton VOLUME de cette unité pour régler le volume.

- Quand le bouton VOLUME de cette unité est employé, le réglage de volume s'affiche.

### NOTE

- La fonction d'économie automatique d'énergie est par défaut réglée sur ON lorsque l'unité quitte l'usine (page 55).
- Lorsque DIMMER (luminosité de l'écran) est réglé sur AUTO OFF, l'écran s'éteint en cas de non-utilisation (page 54).

# Technologie sans fil Bluetooth®

## Notes pour la technologie sans fil Bluetooth

Si vous utilisez cette unité avec un téléphone mobile ou d'autres dispositifs à technologie sans fil Bluetooth, ils ne doivent pas être éloignés l'un de l'autre de plus de 10 m.

Toutefois, selon les conditions d'utilisation, la distance effective de transmission peut être réduite.

La communication sans fil ne peut pas être garantie pour tous les appareils à technologie sans fil Bluetooth.

Pour déterminer la compatibilité entre cette unité et un autre appareil à technologie sans fil Bluetooth, reportez-vous au mode d'emploi de cet appareil ou contactez le magasin dans lequel vous l'avez acheté.

### Profils

Cette unité prend en charge les profils Bluetooth suivants.

- Profil de distribution audio avancée A2DP (Advanced Audio Distribution Profile)
- Profil de télécommande audio/vidéo AVRCP (Audio/Video Remote Control Profile)

Pour un transfert audio par transmission sans fil Bluetooth, l'appareil Bluetooth doit prendre en charge le profil A2DP.

Pour contrôler la lecture sur l'appareil Bluetooth, celui-ci doit prendre en charge l'AVRCP.

Même si des appareils Bluetooth prennent en charge les mêmes profils, leurs fonctions peuvent différer en fonction de leurs spécifications.

### Codecs

Cette unité prend en charge les codecs suivants. Elle sélectionne automatiquement l'un d'eux pour le transfert audio.

- LDAC
- LHDC
- Qualcomm®aptX™ HD audio
- Qualcomm®aptX™ audio
- AAC
- SBC

L'unité sélectionnera le codec approprié à utiliser en fonction de la compatibilité de codec de l'autre appareil Bluetooth et des conditions de communication.

Le LDAC est une technologie de codage audio mise au point par Sony qui permet la transmission de contenu audio en haute résolution (Hi-Res), même par connexion Bluetooth.

Contrairement aux autres technologies de codage compatibles Bluetooth telles que le SBC, il fonctionne sans conversion descendante du contenu audio Hi-Res\*, et permet de transmettre sur un réseau sans fil Bluetooth environ trois fois plus de données\*\* que ces autres technologies avec une qualité sonore sans précédent grâce à un codage efficace et à une optimisation en paquets.

\* À l'exclusion des contenus au format DSD.

\*\* Par rapport au SBC (Subband Coding) quand on sélectionne le débit binaire de 990 kbit/s (96/48 kHz) ou 909 kbit/s (88,2/44,1 kHz)

### NOTE

- Vous ne pouvez pas sélectionner le codec à utiliser, par exemple en appuyant sur un bouton.
- Du fait des caractéristiques de la technologie sans fil Bluetooth, la sortie audio sur cette unité sera légèrement retardée par rapport à celle sur l'appareil Bluetooth.

### Protection de contenu

Cette unité prend en charge la protection de contenu SCMS-T lors de la transmission audio, afin de pouvoir reproduire un signal audio protégé.

### Sécurité de transmission

Durant la transmission sans fil Bluetooth, cette unité prend en charge les fonctions de sécurité conformément aux spécifications de la norme Bluetooth, mais cela ne garantit pas la confidentialité de ces transmissions.

TEAC CORPORATION décline toute responsabilité en cas de fuite d'informations au cours de la transmission sans fil Bluetooth.

## Appairage avec un autre appareil Bluetooth

L'appairage de cette unité avec un autre appareil Bluetooth est nécessaire la première fois que vous l'utilisez et la première fois que vous la connectez à un autre appareil Bluetooth.

### 1 Tournez le bouton INPUT pour choisir Bluetooth.



Bluetooth CHECK

### 2 Activez la transmission Bluetooth sur l'autre appareil Bluetooth.

### 3 Maintenez pressé le bouton INPUT pour passer en mode d'appairage.



PAIRING...

- Continuez à appuyer sur la touche même si le message « DEVICE SELECT ! » apparaît.
- « PAIRING... » clignote lors de l'appairage.

### 4 Sur l'autre appareil Bluetooth, sélectionnez « UD-507 » (cette unité).

### 5 Après passage de cette unité en mode d'appairage, appairez-la depuis l'autre appareil Bluetooth.

Pour des détails, référez-vous au mode d'emploi de cet appareil Bluetooth.

Après connexion, l'écran affiche le nom de l'appareil connecté, suivi de la source d'entrée.

#### Exemple d'affichage



CONNECTED TO  
device 001



Bluetooth 6

## Sortie audio d'un appareil Bluetooth

- Appairez cette unité la première fois que vous l'utilisez et lorsque vous souhaitez la connecter pour la première fois à un nouvel appareil Bluetooth.
- Lors de l'appairage ou de la connexion avec un autre appareil Bluetooth, ceux-ci doivent être à quelques mètres l'un de l'autre. S'ils sont trop éloignés, l'appairage et la connexion peuvent s'avérer impossibles.

### 1 Activez la transmission Bluetooth sur l'autre appareil Bluetooth.

### 2 Tournez le bouton INPUT pour choisir Bluetooth.

Cela règle la source sur Bluetooth.

- Vous pouvez aussi utiliser la touche Bluetooth de la télécommande.

#### Exemple d'affichage



Bluetooth CHECK



CONNECTED TO  
device 001



Bluetooth 6

Cette unité va rechercher les appareils appairés et automatiquement s'y connecter si elle en trouve un.

#### ATTENTION

Selon l'appareil Bluetooth, vous pouvez également avoir à effectuer des opérations de connexion sur celui-ci.

Si vous ne parvenez pas à établir la connexion, consultez le mode d'emploi de l'appareil Bluetooth.

### 3 Lancez la production audio sur l'autre appareil Bluetooth.

- Vérifiez que le volume est monté sur l'autre appareil Bluetooth. Si le volume du son produit n'est pas monté, il se peut qu'aucun son ne sorte de cette unité.

# Technologie sans fil Bluetooth® (suite)

## Changement d'appareil connecté

### 1 Tournez le bouton INPUT pour afficher DEVICE SELECT (sélection d'appareil).

La ligne du bas de l'écran affiche le nom du dernier appareil connecté.

#### Exemple d'affichage

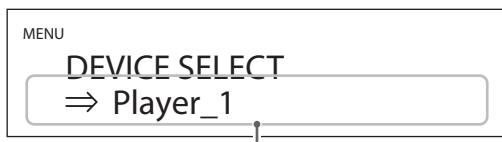

Nom du dernier appareil connecté

### 2 Tournez le bouton INPUT pour afficher les appareils Bluetooth déjà appairés.

- L'unité peut mémoriser un maximum de huit appairages d'appareil.
- Si aucun appareil appairé n'est disponible, l'affichage est le suivant.



- Maintenez pressé le bouton INPUT pour passer en mode d'appairage (page 51).
- Les 16 premiers caractères du nom de l'appareil sont affichés.
- Si le nom de l'appareil contient des caractères autres que des chiffres et des lettres anglaises, il ne s'affichera pas correctement.

### 3 Appuyez sur le bouton INPUT pour établir la connexion.

Après connexion, l'écran affiche la source d'entrée.

#### ATTENTION

- Si la source d'entrée n'est pas affichée, quel que soit l'état d'attente de connexion de cette unité et de l'autre appareil Bluetooth, faites-les redémarrer tous les deux, puis reconnectez-les.
- Selon l'appareil Bluetooth, vous pouvez également avoir à effectuer des opérations de connexion sur celui-ci. Si vous ne parvenez pas à établir la connexion, consultez le mode d'emploi de l'appareil Bluetooth.

### 4 Lancez la production audio sur l'autre appareil Bluetooth.

- Vérifiez que le volume est monté sur l'autre appareil Bluetooth. Si le volume du son produit n'est pas monté, il se peut qu'aucun son ne sorte de cette unité.

#### NOTE

Maintenez pressée la touche MENU pour effacer tous les appairages avec d'autres appareils Bluetooth.

## Prise en charge de la connexion multipoint

Il est possible de connecter 2 appareils Bluetooth en même temps. Le son ne peut être émis que par un seul appareil connecté à la fois. La priorité est donnée à la sortie du dernier appareil ayant commencé la lecture. La lecture sera arrêtée sur l'appareil qui l'assurait précédemment.

## 1 Appuyez sur la touche OUTPUT pour choisir la prise de sortie dont vous souhaitez changer les réglages.

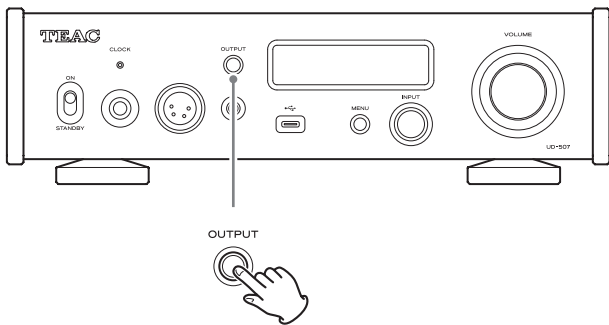

Il n'est pas nécessaire de sélectionner une prise de sortie si le paramètre à changer dans ANALOG setting n'a pas de réglage propre à chaque sortie.

## 2 Appuyez sur la touche MENU pour ouvrir l'écran de menu.

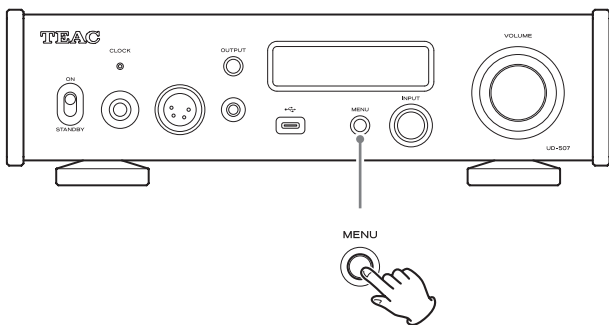

## 3 Tournez le bouton INPUT pour afficher les groupes de réglages.

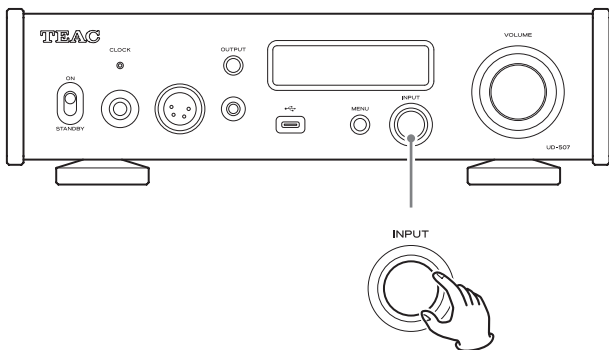

- Vous pouvez aussi utiliser les touches Haut et Bas (↗, ↘) de la télécommande.

Les groupes de réglages changent dans l'ordre suivant.

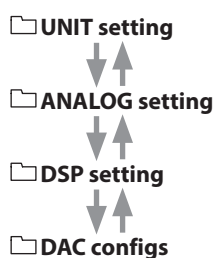

## 4 Appuyez sur le bouton INPUT.

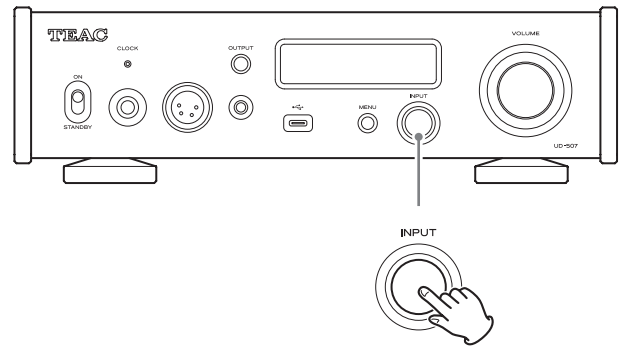

- Vous pouvez aussi appuyer sur la touche ENTER de la télécommande.
- Si vous ne faites rien durant environ dix secondes, l'écran retourne à l'affichage du statut de source d'entrée. Dans ces conditions, appuyer sur la touche MENU ramène à l'écran précédemment affiché.

## 5 Tournez le bouton INPUT pour sélectionner le paramètre de réglage et appuyez sur le bouton INPUT.

Les paramètres de réglage de chaque groupe de réglages sont présentés dans l'ordre suivant.

### UNIT setting

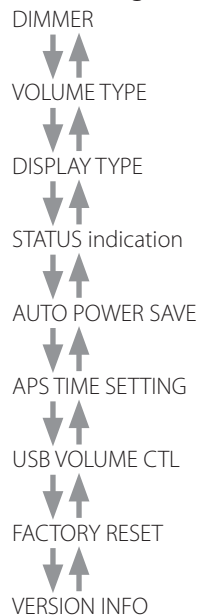

### ANALOG setting

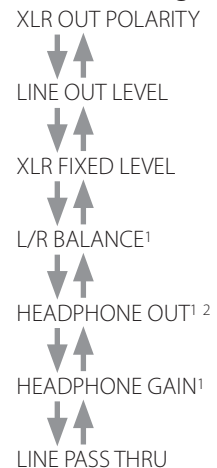

<sup>1</sup> Des réglages distincts sont enregistrés pour chaque sortie.

<sup>2</sup> S'affiche lorsque la sortie audio analogique est réglée sur PHONES XLR 4pin ou PHONES 4.4mm.

## Réglages (suite)

### DSP setting

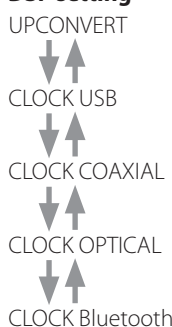

### DAC configs

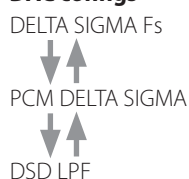

- La valeur actuellement réglée s'affiche à l'écran.
- Vous pouvez aussi utiliser les touches Haut et Bas (∧, ∨) de la télécommande.
- Appuyez sur la touche MENU pour revenir à la sélection des groupes de réglages.

## 6 Tournez le bouton INPUT pour changer la valeur de réglage.

## 7 Appuyez sur le bouton INPUT.

- Vous pouvez aussi appuyer sur la touche ENTER de la télécommande.
- Selon le paramètre de réglage, un message d'avertissement peut apparaître. S'il n'y a pas de problème, appuyez à nouveau sur le bouton INPUT ou sur la touche ENTER de la télécommande pour confirmer le réglage.

## 8 Quand vous avez fini vos réglages, appuyez deux fois sur la touche MENU pour réafficher le statut de source d'entrée.

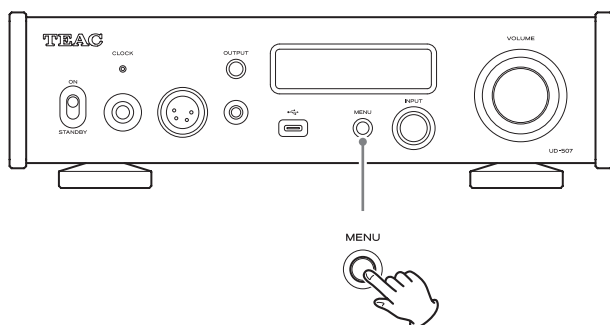

- Si vous ne faites rien durant environ dix secondes, l'écran retourne à l'affichage du statut de source d'entrée. Dans ces conditions, appuyer sur la touche MENU ramène à l'écran précédemment affiché.

## UNIT setting

### Luminosité de l'écran

MENU UNIT  
DIMMER  
➤ Slightly BRIGHT

#### BRIGHT

Reste éclairé vivement.

#### Slightly BRIGHT (valeur par défaut)

Reste faiblement éclairé.

#### DARK

Reste éteint.

#### AUTO OFF

S'éteint automatiquement.

- L'écran s'éteint en cas de non-utilisation.

#### NOTE

Cela peut se régler directement avec la touche DIMMER de la télécommande.

### Affichage du volume

Détermine la façon dont s'affiche le volume.

MENU UNIT  
VOLUME TYPE  
➤ STEP (0-100)

#### STEP (0-100) (valeur par défaut)

Le volume est indiqué en paliers allant de 0 (minimum) à 100 (maximum).

#### dB

Indique le volume en décibels (dB).

## Affichage à l'écran

Sélectionne l'information affichée à droite de la source de lecture.

MENU UNIT

DISPLAY TYPE  
➤ VOLUME

### VOLUME (valeur par défaut)

Le volume est affiché.

### SAMPLING FREQ.

Des informations sur la source de lecture sont affichées.

#### NOTE

Cela peut se sélectionner directement avec la touche DISPLAY de la télécommande.

## Indication d'état

Permet de choisir l'affichage ou non des valeurs de réglage en haut de l'écran.

MENU UNIT

STATUS indication  
➤ OFF

### OFF (valeur par défaut)

Les valeurs de réglage ne seront pas affichées.

### ON

Les réglages de balance gauche-droite, du gain du casque et de sortie casque seront affichés (page 48).

## Fonction d'économie automatique d'énergie

Cette unité a une fonction d'économie automatique d'énergie.

- La fonction d'économie automatique d'énergie est activée (ON) lorsque l'unité quitte l'usine.

MENU UNIT

AUTO POWER SAVE  
➤ ON

### OFF

La fonction d'économie automatique d'énergie est désactivée.

### ON (valeur par défaut)

L'unité bascule automatiquement en mode de veille si aucun signal audio n'est produit et si aucune opération n'est effectuée durant environ 30 minutes.

- Le réglage de temporisation de l'économie automatique d'énergie permet de changer le temps qui s'écoule avant que l'unité ne bascule en mode de veille.

## Réglage de la temporisation d'économie automatique d'énergie

Détermine le temps qui s'écoulera avant que la fonction d'économie automatique d'énergie ne fasse passer l'unité en mode de veille.

MENU UNIT

APS TIME SETTING  
➤ 30 [MIN]

Ce temps peut être réglé dans une plage de 1 à 255 minutes par pas de 1 minute (par défaut, 30 minutes).

## Contrôle de volume par USB

Permet le réglage du volume depuis l'ordinateur ou un autre appareil hôte USB lorsque la source d'entrée est réglée sur USB.

MENU UNIT

USB VOLUME CTL  
➤ OFF

### OFF (valeur par défaut)

Désactive le réglage du volume depuis des ordinateurs et autres appareils.

### ON

Permet le réglage du volume depuis des ordinateurs et autres appareils.

#### ATTENTION

- Le niveau de volume peut être réglé depuis l'ordinateur, mais les valeurs de volume affichées par l'ordinateur et par cette unité ne correspondront pas.
- Les réglages de volume de l'ordinateur ou de l'autre appareil hôte USB et de cette unité seront synchronisés. Le réglage de volume de cette unité modifie également le réglage de volume de l'appareil hôte USB.
- Certains appareils hôtes USB ne prennent pas en charge le contrôle de volume par USB.
- Lors d'une connexion USB, le volume de l'appareil hôte USB peut avoir été réglé et des sons forts imprévus peuvent être émis. Vérifiez que le contrôle de volume par USB fonctionne avant de commencer la lecture.

## Restauration des réglages par défaut

Voir « Restauration des réglages par défaut » en page 63 pour les procédures d'utilisation.

MENU UNIT

FACTORY RESET  
➤ ARE YOU SURE?

# Réglages (suite)

## Affichage d'informations

Affiche la version de firmware utilisée par l'unité.



### SYSTEM

La version de firmware du microprocesseur

### USB

La version de firmware USB

### FPGA

La version de firmware du FPGA

### Bluetooth

La version de firmware du module Bluetooth

## ANALOG setting

### Polarité des XLR

Sert à choisir la polarité des prises de sortie audio analogique XLR (LINE OUT).



#### PIN 2 HOT (valeur par défaut)

Les signaux audio analogiques sortent par les prises XLR avec le point chaud sur la broche 2.

#### PIN 3 HOT

Les signaux audio analogiques sortent par les prises XLR avec le point chaud sur la broche 3.

### Niveau de sortie ligne

Sert à choisir le mode de réglage du niveau du signal audio produit par les prises de sortie audio analogique (LINE OUT).



#### VARIABLE (valeur par défaut)

Cela permettra d'utiliser le bouton VOLUME de la face avant pour régler le niveau de sortie analogique. Optez pour ce réglage si vous souhaitez utiliser cette unité pour régler le volume.

#### FIXED

Le bouton VOLUME de l'unité est désactivé et le niveau de sortie est fixe. Choisissez cette valeur si vous souhaitez régler le volume à l'aide d'un amplificateur.

#### OFF

Aucun son n'est produit.

### Niveau de sortie XLR

Lorsque LINE OUT LEVEL est réglé sur FIXED, utilisez ce paramètre pour régler le niveau des prises de sortie audio analogique XLR (LINE OUT).



#### 0dB (valeur par défaut)

Le niveau maximal de sortie est de 2 Vrms.

#### +6dB

Le niveau maximal de sortie est de 4 Vrms.

- En cas de distorsion du son, choisissez le réglage 0dB.



## Balance gauche-droite

Sert à régler la balance gauche/droite.

Ce réglage peut se faire pour chaque sortie.

MENU ANALOG  
L/R BALANCE  
➤ ctr. 0.0dB

Ce réglage peut aller de Lch 24.0 dB à Rch 24.0 dB par pas de 0,5 dB. Lorsque le volume est le même pour les canaux gauche et droit, « ctr. 0.0dB » s'affiche.

- Par défaut, le réglage est « ctr. 0.0dB ».

## Sortie casque

Règle la méthode d'amplification pour le casque.

- S'affiche lorsque la sortie audio analogique est réglée sur PHONES XLR 4pin ou PHONES 4.4mm.

MENU ANALOG  
HEADPHONE OUT  
➤ BALANCED

### BALANCED (valeur par défaut)

Les casques symétriques fonctionnent avec une amplification différentielle.

Les contacts négatif et positif fonctionnent avec des polarités opposées.

### ACTIVE GROUND

L'ampli opère de façon à obtenir 0 V pour le contact négatif du casque symétrique.

## Gain du casque

Sert à sélectionner le gain de la sortie pour casque.

MENU ANALOG  
HEADPHONE GAIN  
➤ MIDDLE

### HIGH

Un gain élevé sera utilisé.

### MIDDLE (valeur par défaut)

Un gain moyen sera utilisé.

### LOW

Un gain faible sera utilisé.

## Renvoi d'entrée ligne

Permet le renvoi en sortie de la source d'entrée RCA ou XLR sans changement du volume de l'entrée ligne.

MENU ANALOG  
LINE PASS THRU  
➤ OFF

### OFF (valeur par défaut)

Il n'y a aucun renvoi d'entrée.

### LINE RCA

### LINE XLR

Les signaux sont produits sans que le volume ne soit réglé par l'unité.

### ATTENTION

En cas de sélection d'entrées auxquelles est branché un appareil à niveau de sortie fixe, des signaux trop puissants risquent d'être envoyés aux enceintes, avec pour conséquence de les endommager. En outre, le casque peut émettre des bruits forts risquant de nuire aux fonctions auditives.

### NOTE

Les enceintes connectées à un amplificateur de puissance branché à cette unité peuvent également servir d'enceintes de façade pour l'amplificateur audiovisuel (AV) si les prises de sortie de préampli (par exemple, FRONT L/R) de ce dernier sont connectées aux prises d'entrée audio analogique RCA de cette unité avec LINE PASS THRU réglé sur LINE RCA. (L'amplificateur AV contrôle le volume lorsque la source d'entrée est réglée sur « LINE RCA ».)

# Réglages (suite)

## DSP setting

### Conversion ascendante

Sert à activer le circuit de conversion ascendante quand des signaux PCM sont reçus.

- Voir page 43 pour les relations entre les fréquences d'échantillonnage en entrée et celles après conversion ascendante.



#### OFF (valeur par défaut)

Le signal entrant est transmis au convertisseur N/A sans conversion ascendante.

#### 2x Fs

Si la fréquence d'échantillonnage du signal audio entrant est inférieure à 2 fois une valeur standard, elle bénéficie d'une conversion ascendante 2x avant l'envoi au convertisseur N/A.

#### 4x Fs

Si la fréquence d'échantillonnage du signal audio entrant est inférieure à 4 fois une valeur standard, elle bénéficie d'une conversion ascendante 4x avant l'envoi au convertisseur N/A.

#### 8x Fs

Si la fréquence d'échantillonnage du signal audio entrant est inférieure à 8 fois une valeur standard, elle bénéficie d'une conversion ascendante 8x avant l'envoi au convertisseur N/A.

### NOTE

Cela peut se régler directement avec la touche UPCONVERT de la télécommande.

### Synchronisation d'horloge

- La synchronisation d'horloge n'est possible qu'avec les sources d'entrée USB, COAXIAL, OPTICAL ou Bluetooth. Les paramètres de réglage sont CLOCK USB, CLOCK COAXIAL, CLOCK OPTICAL et CLOCK Bluetooth.



#### OFF (valeur par défaut)

Aucune synchronisation d'horloge n'est utilisée.

#### ON

L'horloge de référence (« maître ») de cette unité sera synchronisée sur l'horloge 10 MHz reçue par la prise d'entrée de synchro CLOCK.

- Lorsque la source d'entrée est réglée sur COAXIAL, OPTICAL ou Bluetooth, sélectionnez cette option si cette unité et l'appareil source à sortie audio numérique sont synchronisés sur la même horloge externe.

## DAC configs

Règle la conversion N/A.

Choisissez le réglage sonore que vous préférez.

### DELTA SIGMA Fs

Détermine la fréquence d'échantillonnage du modulateur  $\Delta\Sigma$ .



#### 128x Fs

#### 256x Fs

#### 512x Fs (valeur par défaut)

### PCM DELTA SIGMA

Détermine le format de sortie du modulateur  $\Delta\Sigma$ .



#### MULTI BIT (valeur par défaut)

Sortie multi-niveau.

#### DSD (1 BIT)

Sortie au format DSD.

### Filtre passe-bas DSD

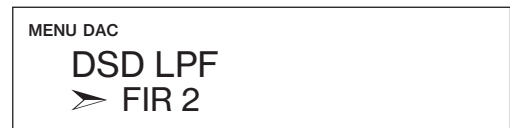

#### OFF

Le filtre passe-bas est désactivé.

#### FIR 1

Filtre passe-bas RIF (à réponse impulsionnelle finie) de type 1

#### FIR 2 (valeur par défaut)

Filtre passe-bas RIF (à réponse impulsionnelle finie) de type 2

#### FIR 3

Filtre passe-bas RIF (à réponse impulsionnelle finie) de type 3

- Les réglages FIR 1, FIR 2 et FIR 3 n'agissent qu'à l'entrée DSD et/ou lorsque PCM DELTA SIGMA est réglé sur DSD (1 BIT).

## Systèmes d'exploitation pris en charge

Cette unité peut être connectée par USB et utilisée avec un ordinateur fonctionnant sous un des systèmes d'exploitation suivants. Le fonctionnement avec d'autres systèmes d'exploitation n'est pas garanti (en date de mai 2024).

### Avec un Mac

macOS High Sierra (10.13)  
macOS Mojave (10.14)  
macOS Catalina (10.15)  
macOS Big Sur (11)  
macOS Monterey (12)  
macOS Ventura (13)  
macOS Sonoma (14)

### Avec Windows

Windows 10 (32/64 bits)  
Windows 11 (64 bits)

## Installation du pilote

### Avec un Mac

Cette unité peut fonctionner avec le pilote standard du système d'exploitation (OS), donc il n'y a pas besoin d'installer de pilote. Un pilote dédié doit toutefois être installé sur l'ordinateur pour utiliser Bulk Pet.

### Avec Windows

Pour utiliser cette unité afin de lire des fichiers sur un ordinateur, installez le pilote dédié sur l'ordinateur.

#### AVIS IMPORTANT

Vous devez installer le pilote logiciel dédié avant de brancher cette unité à un ordinateur à l'aide d'un câble USB. Si vous branchez l'unité à l'ordinateur par USB avant d'installer le pilote, elle ne fonctionnera pas correctement. Selon le matériel et le logiciel de l'ordinateur, un bon fonctionnement peut ne pas être possible même avec les systèmes d'exploitation ci-dessus.

## Installation du pilote sur un ordinateur

Installez le pilote dédié sur l'ordinateur après l'avoir téléchargé à l'adresse ci-dessous.

Pour plus de détails sur les procédures d'installation et de configuration du système d'exploitation, voir le guide d'installation fourni avec le pilote TEAC ASIO USB DRIVER.

<https://teac.jp/int/product/ud-507/download>

## Note à propos des modes de transmission

Cette unité peut transférer les données en mode isochrone ou Bulk Pet.

Les fréquences d'échantillonnage qui peuvent être transmises sont 44,1 kHz, 48 kHz, 88,2 kHz, 96 kHz, 176,4 kHz, 192 kHz, 352,8 kHz et 384 kHz.

Après connexion correcte, vous pourrez sélectionner « TEAC USB AUDIO DEVICE » (périphérique audio USB TEAC) comme sortie audio pour le système d'exploitation.

- Les données audio envoyées par l'ordinateur seront traitées conformément à l'horloge de cette unité durant la transmission des données, afin de réduire la gigue.

## Téléchargement de l'application de lecture TEAC HR Audio Player

Vous pouvez télécharger depuis le site international de TEAC des versions pour Mac et Windows de notre application gratuite TEAC HR Audio Player qui assure la lecture de fichiers DSD.

[https://teac.jp/int/product/hr\\_audio\\_player/download](https://teac.jp/int/product/hr_audio_player/download)

## Note concernant le réglage de TEAC HR Audio Player

Pour lire des enregistrements DSD à 22,5 MHz avec TEAC HR Audio Player, ouvrez la fenêtre « Configurer » (configurer) et réglez « Decode mode » (mode de décodage) sur « DSD Native ».

Pour lire des formats autres que le DSD à 22,5 MHz, vous pouvez régler ce paramètre comme vous le souhaitez sur « DSD over PCM » ou « DSD Native ».

Pour plus de détails, reportez-vous à la section « Selecting the DSD decode mode » (sélection du mode de décodage DSD) dans le mode d'emploi du TEAC HR Audio Player.

# Lecture de musique sur un ordinateur (suite)

## Lecture de fichiers audio depuis un ordinateur

### 1 Utilisez un câble USB pour connecter un ordinateur à un port USB de cette unité.

- Utilisez un câble du commerce dont les connecteurs correspondent aux ports USB de cette unité et de l'ordinateur utilisé.

#### Connexion au port USB Type B (USB) de la face arrière

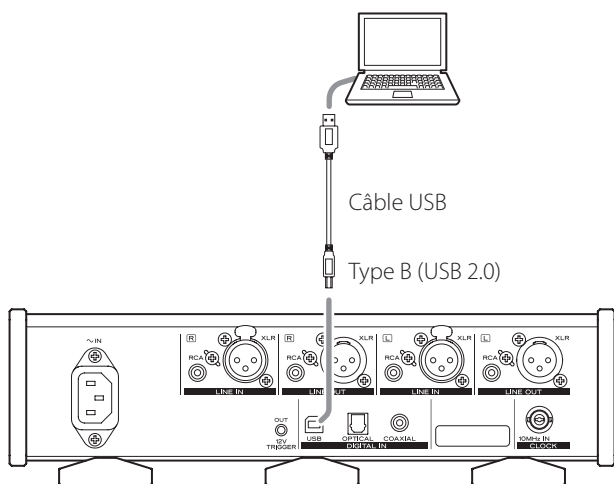

#### Connexion au port USB Type C (USB) de la face avant

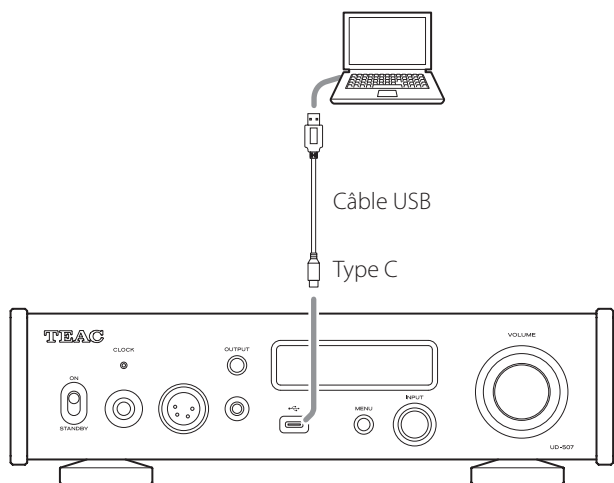

### 2 Mettez l'ordinateur sous tension.

- Vérifiez que son système d'exploitation a normalement démarré.

### 3 Basculez le commutateur STANDBY/ON en position ON pour allumer l'unité.

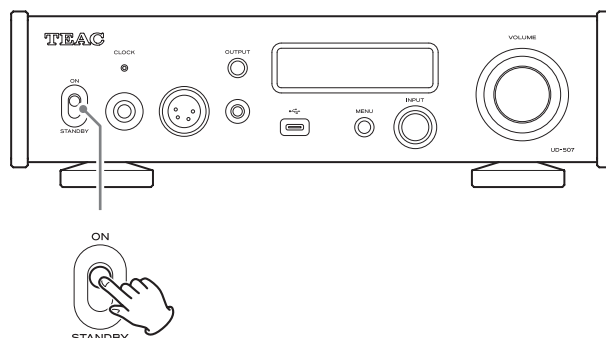

### 4 Tournez le bouton INPUT pour choisir USB.

Pour utiliser le port USB Type B (USB) de la face arrière, sélectionnez « USB R » (USB REAR).

Pour utiliser le port USB Type C (USB) de la face avant, sélectionnez « USB F » (USB FRONT).

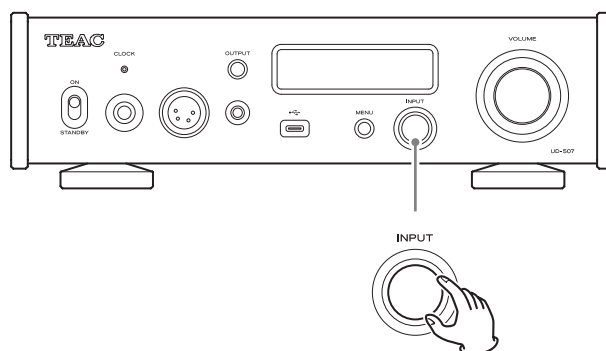

### 5 Lancez la lecture d'un fichier audio sur l'ordinateur.

Réduisez au minimum le volume de l'amplificateur stéréo avant de commencer la lecture. Ensuite, montez-le progressivement.

Si vous avez branché un casque à cette unité, tournez le bouton VOLUME dans le sens antihoraire pour réduire le volume au minimum avant de mettre le casque. Ensuite, montez-le progressivement.

- Si le contrôle de volume par USB (page 55) est activé, les commandes de volume de l'ordinateur et de cette unité peuvent être synchronisées.

- N'effectuez aucune des opérations suivantes pendant la lecture de fichiers audio par la connexion USB. Cela pourrait entraîner un mauvais fonctionnement de l'ordinateur. Quittez toujours le logiciel de lecture audio avant d'entamer une des actions suivantes.
  - Débrancher le câble USB
  - Mettre l'unité en veille
  - Changer la sélection d'entrée actuelle
- Les sons accompagnant le fonctionnement de l'ordinateur seront également transmis lors de la lecture de fichiers audio via la connexion USB. Pour éviter de produire ces sons, faites les réglages nécessaires sur votre ordinateur.
- Si vous lancez le logiciel de lecture audio avant de brancher cette unité à l'ordinateur ou avant d'avoir réglé l'entrée sur USB, les fichiers audio peuvent ne pas être lus correctement. Si cela se produit, faites redémarrer le logiciel de lecture audio ou l'ordinateur.

Si vous rencontrez un problème avec l'unité, veuillez prendre un moment pour lire les informations suivantes avant de solliciter une réparation. Si cette unité ne fonctionne toujours pas correctement, contactez le revendeur chez qui vous l'avez achetée.

## Générales

### L'unité ne s'allume pas.

- ➔ Vérifiez que le cordon d'alimentation est enfoncé à fond dans la prise secteur. Si la prise a un commutateur, vérifiez que celui-ci est en position ON.
- ➔ Branchez un autre appareil électrique à la prise pour vérifier qu'elle fournit bien du courant.
- ➔ Quand la fonction d'économie automatique d'énergie est entrée en service, mettez l'unité en veille (standby), appuyez sur la touche ON de la télécommande, ou basculez le commutateur STANDBY/ON sur STANDBY avant de le ramener sur ON.

### Le mode de veille s'active automatiquement.

- ➔ La fonction d'économie automatique d'énergie intervient pour faire passer l'unité en veille. Appuyez sur la touche ON de la télécommande, ou faites passer le commutateur STANDBY/ON sur STANDBY avant de le ramener sur ON. Changez si nécessaire le réglage de la fonction d'économie automatique d'énergie (page 55).

### La télécommande ne fonctionne pas.

- ➔ Mettez l'unité principale sous tension (page 49).
- ➔ Si les piles sont déchargées, remplacez les deux par des neuves (page 45).
- ➔ La télécommande ne fonctionnera pas s'il y a un obstacle entre elle et l'unité principale. Pointez la télécommande vers la face avant de l'unité à une distance maximale d'environ 5 m (page 45).

### Un téléviseur ou un autre appareil réagit par erreur.

- ➔ L'utilisation de la télécommande de cette unité peut amener certains téléviseurs et autres appareils télécommandables à fonctionner de façon incorrecte.

### Il y a un bruit de ronflement.

- ➔ Si un câble de liaison est proche d'un cordon d'alimentation, d'un éclairage fluorescent ou d'une cause de parasites similaire, écartez-les autant que possible l'un de l'autre.

Suite à la prochaine page ➔

## Guide de dépannage (suite)

### Aucun son n'est produit.

- ➔ Si un amplificateur stéréo est branché à cette unité, réglez son volume.
- ➔ Si vous utilisez un casque branché à cette unité, employez le bouton VOLUME pour régler le volume.
- ➔ Avec le bouton INPUT, sélectionnez l'entrée à laquelle est branchée la source que vous désirez entendre.
- ➔ Appuyez sur la touche OUTPUT pour sélectionner les prises devant produire le signal audio analogique.
- ➔ Revérifiez les branchements aux autres équipements.
- ➔ Lorsque LINE OUT LEVEL est réglé sur OFF, rien n'est émis par les prises de sortie audio analogique (LINE OUT) (page 56).
- ➔ Cette unité ne peut lire que des signaux audio à deux canaux. Pour plus de détails sur les formats de signal, voir les formats de signal d'entrée indiqués dans les caractéristiques techniques.

### Le volume ne peut pas être réglé.

- ➔ Lorsque LINE OUT LEVEL n'est pas réglé sur VARIABLE, le volume ne peut pas être réglé pour la sortie par les prises de sortie audio analogique (LINE OUT) (page 56).
- ➔ La source d'entrée (LINE RCA ou LINE XLR) sélectionnée pour LINE PASS THRU sera renvoyée sans réglage de volume (page 57).

### Il n'y a pas de son d'un côté du casque.

- ➔ Vérifiez que la fiche du casque est enfoncée à fond.

## Synchronisation d'horloge

### Le voyant CLOCK ne cesse pas de clignoter.

- ➔ Réglez l'horloge de synchronisation sur OFF lorsque vous ne l'utilisez pas.
- ➔ Un signal d'horloge sur lequel l'unité ne peut pas se synchroniser est peut-être reçu. Vérifiez les connexions des prises de synchro d'horloge et les réglages de l'appareil connecté.

## Branchements à un ordinateur

### L'ordinateur ne reconnaît pas cette unité.

- ➔ Voir page 59 pour plus d'informations sur les systèmes d'exploitation pris en charge. Le fonctionnement avec des systèmes d'exploitation non pris en charge n'est pas garanti.

### Du bruit se produit.

- ➔ Lancer d'autres applications durant la lecture d'un fichier audio peut interrompre la lecture ou causer du bruit. Ne lancez pas d'autres applications durant la lecture.
- ➔ Quand l'unité est branchée à un ordinateur via un concentrateur (hub) USB, par exemple, du bruit peut être entendu. Si cela se produit, branchez l'unité directement à l'ordinateur.

### Les fichiers audio ne peuvent pas être lus.

- ➔ Branchez cette unité à l'ordinateur et réglez son entrée sur USB avant de lancer le lecteur audio logiciel et la lecture d'un fichier audio.

Si vous branchez cette unité à l'ordinateur ou si vous réglez son entrée sur USB après avoir lancé le logiciel de lecture audio, les fichiers musicaux peuvent ne pas être lus correctement.

### La lecture ne fonctionne plus.

- ➔ Vérifiez le choix de l'appareil audio source dans le système d'exploitation. Essayez de supprimer le pilote et de le réinstaller. Pour des détails, voir le guide d'installation fourni avec le pilote TEAC ASIO USB DRIVER.

## Connexion Bluetooth

### Impossible d'afficher le nom de l'appareil.

- ➔ Cette unité ne prend pas en charge l'affichage des symboles ou caractères à double octet, comme les caractères japonais ou chinois.

N'utilisez que des chiffres et des lettres anglaises pour les noms des appareils Bluetooth connectés à cette unité.

### Le son n'est pas produit ou le volume est faible.

- ➔ Vérifiez que le volume est monté sur l'autre appareil Bluetooth. Si le volume du son produit n'est pas monté, il se peut qu'aucun son ne sorte de cette unité.

Comme cette unité utilise un microcontrôleur, du bruit ou d'autres interférences externes peuvent entraîner son mauvais fonctionnement. Si cela se produit, débranchez le cordon d'alimentation, attendez un instant puis rallumez l'unité et relancez les opérations.

## Restauration des réglages par défaut

- 1 En maintenant pressée la touche MENU, basculez le commutateur d'alimentation STANDBY/ON sur ON.**

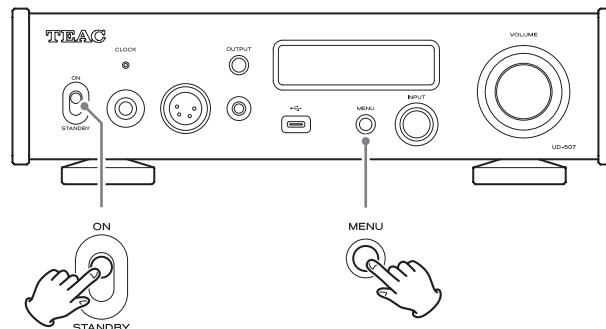

- 2 Relâchez la touche MENU lorsque FACTORY RESET (réinitialisation d'usine) apparaît.**

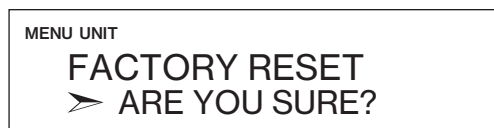

- 3 Appuyez sur le bouton INPUT.**

La réinitialisation commence quand « PLEASE WAIT! » (veuillez patienter) apparaît.

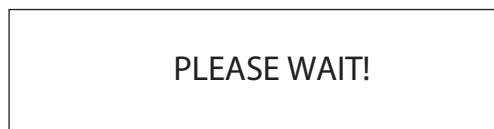

L'écran affichant la source de lecture apparaît une fois la réinitialisation terminée.

Exemple d'affichage

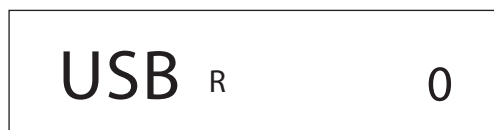

### ATTENTION

- Ne faites pas passer l'unité en veille tant que l'écran affichant la source de lecture n'est pas revenu.
  - Cette opération restaurera tous les réglages par défaut.
- 
- Les réglages d'usine par défaut sont les valeurs de réglage qui apparaissent dans les images d'écran employées par ce mode d'emploi.

# Caractéristiques techniques

## Sorties audio analogiques

Prises.....	Prises XLR × 1 paire (L/R)
	Prises RCA × 1 paire (L/R)
Impédance de sortie.....	XLR : 40 Ω
	RCA : 20 Ω
Tension maximale de sortie* (1 kHz/pleine échelle, sous 10 kΩ)	
RCA/XLR 0dB.....	2,0 Vrms
XLR +6dB.....	4,0 Vrms
Plage de fréquence effective limitée en gain*	
	5 Hz – 70 kHz (+1 dB/–6 dB)
Rapport signal/bruit* .....	105 dB ou plus (pondération A, 1 kHz)
Distorsion* ..	0,01 % ou moins (1 kHz, filtre passe-bas : 20 Hz – 20 kHz)
*Conditions de mesure	
Signal entrant : PCM 192 kHz 24 bits	
Sortie mesurée : RCA	
DAC (convertisseur A/N) : MULTI BIT	

## Sorties casque

Prises.....	Jack 6,35 mm stéréo standard × 1
	XLR 4 broches × 1
	Jack 4,4 mm stéréo 5 points × 1
Sortie efficace maximale	
Asymétrique .....	900 mW + 900 mW (sous 32 Ω)
Symétrique.....	1200 mW + 1200 mW (sous 100 Ω)
Impédance de charge applicable .....	16–600 Ω

## Entrées audio analogiques

Prises.....	Prises XLR × 1 paire (L/R)
	Prises RCA × 1 paire (L/R)
Impédance d'entrée .....	XLR : 50 kΩ
	RCA : 24 kΩ
Tension maximale du signal d'entrée.....	XLR : 5 Vrms
	RCA : 2,5 Vrms

## Entrées audio numériques

USB	
Port USB Type B .....	1 (USB 2.0)
Port USB Type C .....	1 (USB 2.0)
Formats de signal d'entrée	
PCM linéaire.....	44,1 kHz, 48 kHz, 88,2 kHz, 96 kHz, 176,4 kHz, 192 kHz, 352,8 kHz, 384 kHz
	16 bits, 24 bit, 32 bits
DSD.....	2,8 MHz, 5,6 MHz, 11,2 MHz, 22,5 MHz
Numérique COAXIAL .....	1
Niveau d'entrée .....	0,5 Vc-c
Impédance d'entrée .....	75 Ω
Formats de signal d'entrée	
PCM linéaire	
	32 kHz, 44,1 kHz, 48 kHz, 88,2 kHz, 96 kHz, 176,4 kHz, 192 kHz
	16 bit, 24 bits
DSD.....	2,8 MHz
	(pris en charge par transmission DoP 176,4 kHz/24 bit)
Numérique OPTICAL.....	1
Niveau d'entrée .....	–24,0 dBm à –14,5 dBm en crête
Formats de signal d'entrée	
PCM linéaire	
	32 kHz, 44,1 kHz, 48 kHz, 88,2 kHz, 96 kHz, 176,4 kHz, 192 kHz
	16 bit, 24 bits
DSD.....	2,8 MHz
	(pris en charge par transmission DoP 176,4 kHz/24 bit)

## Fonction Bluetooth

Version de Bluetooth .....	4.2
Classe de sortie.....	Classe 2
(distance de transmission sans obstacles** .....	10 m)
Profils pris en charge.....	A2DP, AVRCP
Codecs A2DP pris en charge.....	LDAC, LHDC, Qualcomm® aptX™ HD audio, Qualcomm® aptX™ audio, AAC, SBC
Protection de contenu A2DP prise en charge .....	SCMS-T
Nombre maximal d'appairages mémorisés.....	8
Nombre maximal de connexions multipoints .....	2

\*\*La distance de transmission est une approximation. Elle peut varier en fonction de l'environnement et des ondes électromagnétiques.



## Entrée de synchronisation d'horloge

Connecteur.....	BNC
Fréquence d'échantillonnage d'entrée.....	10 MHz
Impédance d'entrée.....	50 $\Omega$
Niveau d'entrée....	Onde rectangulaire : équivalent aux niveaux TTL Onde sinusoïdale : 0,5 à 1,0 Vrms

## Contrôle externe

Sortie de déclenchement (12V TRIGGER OUT).....	1 (mini-jack 3,5 mm mono)
Niveau de sortie.....	12 V
Alimentation maximale en courant.....	100 mA

## Générales

### Alimentation électrique

Modèle Europe.....	CA 220–230 V, 50/60 Hz
Modèle USA/Canada.....	CA 120 V, 60 Hz
Consommation électrique.....	18 W
Consommation en veille.....	0,4 W (en mode de veille)
Dimensions externes (L x H x P, saillies incluses)...	290 x 85 x 249 mm
Poids.....	4,9 kg
Température de fonctionnement.....	+5 °C à +35 °C
Hygrométrie de fonctionnement...	5 % à 85 % (sans condensation)
Température de stockage.....	–20 °C à +55 °C

## Accessoires fournis

Cordon d'alimentation x 1
Télécommande (RC-1341) x 1
Piles pour télécommande (AAA) x 2
Patins de pied x 3
Mode d'emploi (ce document, y compris la garantie) x 1

- Pour plus d'informations sur la garantie, les utilisateurs vivant aux États-Unis et au Canada doivent consulter les pages 98 – 99 et le dos de la couverture (document de garantie). Les utilisateurs vivant en Europe et dans d'autres régions doivent consulter la page 99.
- Caractéristiques techniques et aspect sont sujets à changements sans préavis.
- Le poids et les dimensions sont des valeurs approchées.
- Les illustrations de ce mode d'emploi peuvent légèrement différer des modèles de production.

# INSTRUCCIONES IMPORTANTES DE SEGURIDAD



**CAUTION**  
RISK OF ELECTRIC SHOCK  
DO NOT OPEN



PRECAUCIÓN: PARA REDUCIR EL RIESGO DE DESCARGA ELÉCTRICA, NO quite la cubierta (ni el panel posterior). NO HAY piezas internas que el usuario pueda reparar. PARA REPARACIONES, REMÍTASE A UN SERVICIO TÉCNICO CUALIFICADO.



El símbolo del rayo acabado en flecha dentro de un triángulo equilátero alerta al usuario de la presencia de un "voltaje peligroso" sin aislar dentro de la carcasa del producto que puede ser de magnitud suficiente como para constituir riesgo de descarga eléctrica para las personas.



El signo de exclamación dentro de un triángulo equilátero alerta al usuario de la presencia de importantes instrucciones de funcionamiento y mantenimiento en la literatura que acompaña al aparato.

**AVISO: PARA EVITAR RIESGO DE INCENDIO O DESCARGAS ELÉCTRICAS, NO EXPONGA ESTE APARATO A LA LLUVIA NI A LA HUMEDAD.**

## PRECAUCIÓN

- NO quite las carcasas externas ni deje al aire la electrónica. ¡EN EL INTERIOR NO HAY piezas que el usuario pueda manipular!
  - SI experimenta problemas con este producto, PÓNGASE EN CONTACTO con el establecimiento donde adquirió la unidad para solicitar servicio técnico. NO UTILICE EL APARATO HASTA QUE HAYA SIDO REPARADO.
  - EL USO DE CONTROLES, AJUSTES O PROCEDIMIENTOS QUE NO SEAN LOS ESPECIFICADOS EN ESTE MANUAL PUEDE CAUSAR EXPOSICIÓN A RADIACIONES PELIGROSAS.
- 1) Lea estas instrucciones.
  - 2) Conserve estas instrucciones.
  - 3) Cumpla con lo indicado en los avisos.
  - 4) Siga todas las instrucciones.
  - 5) No utilice este aparato cerca del agua.
  - 6) Límpielo solo con un trapo seco.
  - 7) No bloquee ninguna de las ranuras de ventilación. Instale este aparato de acuerdo con las instrucciones del fabricante.
  - 8) No instale este aparato cerca de fuentes de calor como radiadores, calentadores, hornos u otros aparatos (incluyendo amplificadores) que produzcan calor.
  - 9) No elimine el sistema de seguridad que supone el enchufe polarizado o con toma de tierra. Un enchufe polarizado tiene dos bornes, uno más ancho que el otro. Uno con toma de tierra tiene dos bornes iguales y una tercera lámina para la conexión a tierra. El borne ancho o la lámina se incluyen para su seguridad. Si el enchufe que venga con la unidad no encaja en su salida de corriente, haga que un electricista cambie su salida anticuada.
  - 10) Evite que el cable de corriente quede de forma que pueda ser pisado o quedar retorcido o aplastado, especialmente en los enchufes, receptáculos o en el punto en el que salen del aparato.
  - 11) Use solo accesorios / complementos especificados por el fabricante.

12) Utilice este aparato solo con un soporte, trípode o bastidor especificado por el fabricante o que se venda con el propio aparato. Cuando utilice un bastidor con ruedas, tenga cuidado al mover la combinación de aparato/bastidor para evitar que vuelque y puedan producirse daños.



- 13) Desconecte este aparato de la corriente durante las tormentas eléctricas o cuando no lo vaya a usar durante un periodo de tiempo largo.
  - 14) Dirija cualquier posible reparación solo al servicio técnico oficial. Este aparato deberá ser reparado si se ha dañado de alguna forma, como por ejemplo si el cable de corriente o el enchufe están rotos, si ha sido derramado algún líquido sobre la unidad o algún objeto ha sido introducido en ella, si ha quedado expuesto a la lluvia o la humedad, si no funciona normalmente o si ha caído al suelo en algún momento.
- Este aparato libera corriente nominal no válida para el funcionamiento a través de la toma de corriente, aún cuando el interruptor de encendido y activación (POWER o STANDBY/ON) no esté en la posición de encendido (ON).
  - El enchufe que se conecta a la red es el dispositivo de desconexión, por lo que deberá permanecer siempre en perfecto estado de uso.
  - Deberá llevar cuidado si utiliza auriculares con este producto, ya que una excesiva presión sonora (volumen) procedente de los mismos puede causar pérdidas de audición.

## PRECAUCIÓN

- No exponga este aparato a salpicaduras ni goteras.
  - No coloque objetos que contengan líquidos, como por ejemplo jarrones, sobre el aparato.
  - Las piezas con forma de asa de los lados izquierdo y derecho del panel frontal son decorativas. No meta los dedos por ellas ni las utilice para transportar la unidad.
  - No instale este aparato en lugares cerrados tales como estanterías o similares.
  - Este aparato debe situarse lo suficientemente cerca de una toma de electricidad como para poder alcanzar fácilmente el cable de corriente en cualquier momento.
  - Si el producto utiliza pilas (esto incluye las pilas instaladas y los "packs" de pilas), se evitará su exposición directa al sol, al fuego o a cualquier otra fuente de calor excesivo.
  - **PRECAUCIÓN** con los productos que emplean baterías de litio reemplazables: existe peligro de explosión si la batería se reemplaza por otra de tipo incorrecto. Reemplácela sólo por otra igual o de tipo equivalente.

## AVISO

Los productos con construcción de Clase **I** están equipados con un cable de alimentación que tiene conexión de tierra. El cable de estos productos deberá conectarse a una toma de corriente que tenga conexión de protección de tierra.

**EN EE. UU./CANADÁ, UTILICE SOLO ALIMENTACIÓN CON CORRIENTE DE 120 V.**

### ⚠ Precauciones con respecto a las pilas

Un mal uso de las pilas puede hacer que se rompan o que tengan fugas y ello causar fuego, lesiones u oxidación en los objetos cercanos. Por favor, lea y observe las siguientes precauciones cuidadosamente.

- Asegúrese de introducir las pilas siempre con la correcta orientación de los polos positivo (⊕) y negativo (⊖).
- Use pilas del mismo tipo. Nunca utilice juntas pilas de tipos diferentes.
- Si no va a utilizar el mando a distancia durante mucho tiempo (más de un mes), quite las pilas para evitar que se sulfaten y tengan fugas.
- Si las pilas presentan fugas, limpie el líquido que haya caído en el compartimento y sustituya las pilas por otras nuevas.
- No utilice pilas que no sean del tipo especificado. No mezcle pilas nuevas con viejas ni utilice juntas pilas de tipos distintos.
- No caliente ni desarme las pilas. Nunca tire pilas al fuego ni al agua.
- No transporte ni almacene pilas con otros objetos metálicos. Las pilas podrían producir cortocircuitos, perder líquido o explotar.
- Nunca recargue una pila si no está completamente seguro de que es una pila recargable.
- No exponga las pilas a una presión atmosférica extremadamente baja, ya que esto podría causar una explosión o fuga de líquidos o gases inflamables.

### Para consumidores europeos

#### Deshacerse de aparatos eléctricos, electrónicos, pilas/baterías y acumuladores

- a) Todos los aparatos eléctricos y electrónicos, y pilas/baterías y acumuladores gastados, deben ser eliminados separados del resto de basura común y únicamente en los "puntos limpios" o bajo los procedimientos especificados por el gobierno o autoridades municipales locales.
- b) Con la eliminación correcta de los equipos eléctricos y electrónicos, y de pilas/baterías y acumuladores gastados, estará ayudando a conservar recursos muy valiosos y a evitar los posibles efectos negativos en la salud humana y en el medio ambiente.
- c) La eliminación incorrecta de los equipos eléctricos y electrónicos, y pilas/baterías y acumuladores, puede producir efectos muy dañinos en el medio ambiente y en la salud humana a causa de las sustancias peligrosas que pueden encontrarse en estos equipos.

- d) El símbolo de Eliminación de Aparatos Eléctricos y Electrónicos (WEEE en inglés), identificado por cubos de basura con ruedas tachados, indican que los equipos eléctricos y electrónicos, y las pilas/baterías y acumuladores, deben ser eliminados de forma totalmente independiente con respecto a la basura doméstica.

Si una pila/batería o un acumulador contienen más cantidad de los valores especificados de plomo (Pb), mercurio (Hg), y/o cadmio (Cd) según está definido en la Directiva relativa a las pilas (2006/66/CE, 2013/56/UE), entonces los símbolos químicos correspondientes a estos elementos estarán indicados debajo del símbolo WEEE.

- e) Existen sistemas para la eliminación y recogida a disposición del usuario final. Si necesita más información sobre cómo deshacerse de aparatos eléctricos y electrónicos antiguos, así como de pilas/baterías y acumuladores, póngase en contacto con su ayuntamiento, con la correspondiente empresa del servicio de recogida de residuos o con el establecimiento donde adquirió ese aparato.

### Modelo para EE.UU.

#### Declaración de conformidad del suministrador

Número de modelo: UD-507

Marca comercial: TEAC

Parte responsable:

Por favor, póngase en contacto con nosotros a través de la siguiente dirección: <https://teac.jp/int/support/usa/contact>

Este dispositivo cumple con el apartado 15 de las Normas de la FCC. Su funcionamiento está sujeto a las dos siguientes condiciones: (1) este dispositivo no puede causar interferencias perjudiciales y (2) este dispositivo debe aceptar cualquier interferencia recibida, incluidas interferencias que puedan causar anomalías de funcionamiento.

#### Información

Se ha comprobado que este equipo cumple con los límites establecidos para los dispositivos digitales de Clase B, de acuerdo con el apartado 15 de las Normas de la FCC. Estos límites están diseñados para proporcionar una protección razonable contra interferencias perjudiciales en instalaciones residenciales. Este equipo genera, utiliza y puede irradiar energía de radiofrecuencia y, si no se instala y se utiliza de acuerdo con las instrucciones, puede causar interferencias perjudiciales en las comunicaciones por radio. Sin embargo, no se puede garantizar que dichas interferencias no se produzcan en instalaciones particulares. Si este equipo causa interferencias perjudiciales en la recepción de radio o televisión, que se comprueban apagando y encendiendo el equipo, se recomienda al usuario que intente corregirla mediante una o varias de las siguientes medidas:

- Reoriente o recolque el equipo y/o la antena receptora.
- Aumente la separación entre el equipo y el receptor.
- Conecte el equipo a una toma de electricidad situada en un circuito eléctrico diferente al del receptor.
- Consulte al distribuidor o solicite ayuda a un técnico de radio/TV con experiencia.

#### PRECAUCIÓN

Cualquier cambio o modificación efectuada en este equipo que no haya sido expresamente aprobada por la parte responsable del cumplimiento de los requisitos exigidos podría invalidar el derecho del usuario a utilizar el equipo.

La placa de identificación está situada en la parte inferior de la unidad como muestra la ilustración.

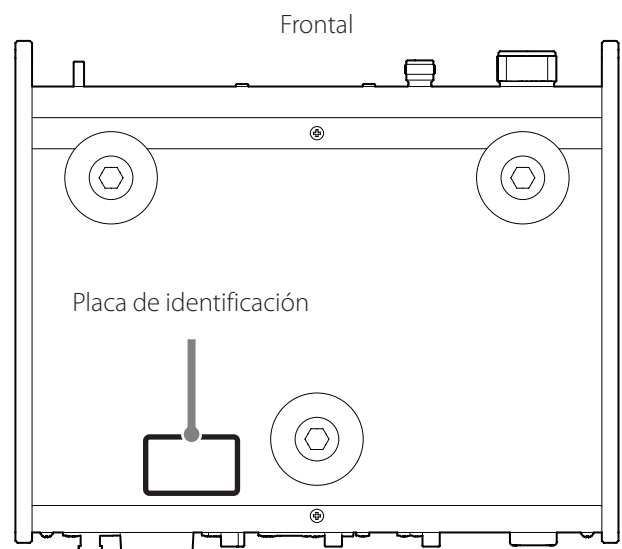

# INSTRUCCIONES IMPORTANTES DE SEGURIDAD (continuación)

## Cumplimiento de las normas de interferencias y transmisión de radio

La función de transmisor de banda ancha de este producto opera en la banda de los 2,4 GHz.

Rango de frecuencia de uso: 2402 MHz – 2480 MHz

Potencia de salida máxima: Bluetooth® clase 2 (inferior a 2,5 mW).

Por favor, utilice el producto solamente en el país donde lo adquirió.

Dependiendo del país, podrían existir restricciones para el uso de la tecnología inalámbrica Bluetooth.

### Modelo para EE. UU.

Etiquetado de autorización

ID de la FCC: XEG-UD507

### Modelo para el Espacio Económico Europeo (EEE)



Por la presente comunicación, TEAC Corporation declara que este tipo de equipo de radio cumple con los requisitos de la Directiva 2014/53/UE. y de las restantes directivas de la Unión Europea y reglamentos de la Comisión.

El texto completo de la declaración de conformidad con la normativa de la UE está disponible en la siguiente dirección de Internet (por favor, utilice el correo electrónico para ponerse en contacto con nosotros):

<https://teacsupport.aqipa.com/>

## Requerimientos acerca de la exposición a radiaciones

Este equipo cumple con la regulación internacionalmente reconocida para los casos de exposición humana a ondas de radio generadas por un transmisor.

### Declaración de cumplimiento

#### Modelo para EE. UU.

Este equipo cumple con los límites de exposición a radiaciones establecidos por la FCC para entornos no controlados y con las directrices de exposición a radiofrecuencia (RF) de la FCC. Este equipo tiene unos niveles muy bajos de energía de RF, por lo que se estima que cumple con la normativa sin necesidad de efectuar una evaluación de exposición al máximo permitido (MPE). No obstante, lo mejor es instalarlo y utilizarlo manteniendo el radiador al menos a 20 cm o más de distancia del cuerpo de cualquier persona (excluidas extremidades: manos, muñecas, pies y tobillos).

#### Modelo para el Espacio Económico Europeo (EEE)

Este equipo cumple con la valoración EN.62479 de equipos electrónicos y eléctricos relativa a las restricciones de exposición humana a campos electromagnéticos, el estándar armonizado de la DIRECTIVA 2014/53/UE.

MQA and the Sound Wave Device are registered trademarks of MQA Limited © 2016

“DSD” is a registered trademark.

The Bluetooth® word mark and logos are registered trademarks owned by Bluetooth SIG, Inc. and any use of such marks by TEAC CORPORATION is under license.

The LHDC logo is a registered trademark of Savitech Corporation.

Qualcomm® aptX™ is a product of Qualcomm Technologies, Inc. and/or its subsidiaries.

Qualcomm® is a trademark of Qualcomm Incorporated, registered in the United States and other countries. aptX is a trademark of Qualcomm Technologies International, Ltd., registered in the United States and other countries.

Microsoft and Windows are either registered trademarks or trademarks of Microsoft Corporation in the United States and/or other countries.

Apple, Mac, OS X and macOS are trademarks of Apple Inc., registered in the U.S. and other countries.

LDAC™ and LDAC logo are trademarks of Sony Corporation.

Bulk Pet is a registered trademark of INTERFACE CO., LTD.

Los nombres de otras compañías, nombres de productos y logos que aparecen en este documento son marcas comerciales o registradas de sus respectivos propietarios.

La información sobre derechos de autor (copyright) y licencias relacionados con software de código abierto figuran en el documento “Important Notice Regarding Software” (notificación importante acerca del software) que se proporciona por separado (solo en inglés).

Gracias por elegir TEAC.

Lea este manual atentamente para obtener el mejor rendimiento de esta unidad.

Después de leerlo, guárdelo en un lugar seguro para futuras consultas.

## INSTRUCCIONES IMPORTANTES DE SEGURIDAD ..... 66

Accesorios incluidos ..... 70

Mantenimiento ..... 70

Web internacional de TEAC ..... 70

Antes de su utilización ..... 70

Nota sobre la colocación ..... 70

Conexiones (panel frontal) ..... 71

Conexión de auriculares ..... 71

Conexiones (panel posterior) ..... 72

Sincronización de dispositivos externos con operaciones de alimentación de esta unidad (función de disparador) ..... 74

Conexión de dispositivos de salida de reloj externos ..... 74

Sobreconversión ..... 75

MQA (Master Quality Authenticated) ..... 75

Partes y funciones de la unidad principal ..... 76

Función de ahorro de energía automático ..... 77

Intensidad de iluminación de la pantalla ..... 77

Uso del mando a distancia ..... 77

Precauciones de uso ..... 77

Instalación de las pilas ..... 77

Cuándo sustituir las pilas ..... 77

Partes y funciones del mando a distancia ..... 78

Pantalla ..... 79

Al encender ..... 79

Pantalla de fuente de reproducción ..... 79

Pantalla de volumen ..... 80

Indicación de estado ..... 80

Funcionamiento básico ..... 81

Tecnología inalámbrica Bluetooth® ..... 82

Notas sobre Bluetooth ..... 82

Emparejamiento con otro dispositivo Bluetooth ..... 83

Emisión de audio desde un dispositivo Bluetooth ..... 83

Cambio del dispositivo conectado ..... 84

Compatibilidad con conexión multipunto ..... 84

Ajustes de configuración ..... 85

UNIT setting ..... 86

ANALOG setting ..... 88

DSP setting ..... 90

DAC configs ..... 90

Reproducción de música en un ordenador ..... 91

Sistemas operativos compatibles ..... 91

Instalación del controlador (driver) ..... 91

Nota sobre los modos de transmisión ..... 91

Descarga de la aplicación de reproducción TEAC HR Audio Player 91

Reproducción de archivos de audio de un ordenador ..... 92

Solución de problemas ..... 93

General ..... 93

Sincronización de reloj ..... 94

Conexiones con un ordenador ..... 94

Conexión Bluetooth ..... 95

Restablecer los ajustes predeterminados ..... 95

Especificaciones ..... 96

Salidas de audio analógico ..... 96

Salidas de auriculares ..... 96

Entradas de audio analógico ..... 96

Entradas de audio digital ..... 96

Función Bluetooth ..... 96

Entrada de sincronización de reloj ..... 97

Control externo ..... 97

General ..... 97

Accesorios incluidos ..... 97

## Accesorios incluidos

Compruebe que todos los accesorios enumerados a continuación están incluidos en la caja.

Por favor, póngase en contacto con el establecimiento donde adquirió esta unidad en caso de que alguno de estos accesorios falte o haya sufrido desperfectos durante el transporte.

**Cable de corriente × 1**

**Mando a distancia (RC-1341) × 1**

**Pilas para el mando a distancia (AAA) × 2**

**Almohadillas para las patas × 3**

**Manual del usuario (este documento, incluida la garantía) × 1**

- Los usuarios que vivan en EE. UU. y Canadá encontrarán información sobre la garantía en las páginas 98–99 y en la contraportada (documento de garantía). Los usuarios que vivan en Europa y otras áreas deben consultar la página 99.

## Mantenimiento

Limpie la cubierta y los demás paneles con un paño suave ligeramente humedecido con un líquido limpiador neutro diluido.

No utilice gamuzas ni paños impregnados con productos químicos, ni disolvente u otras sustancias químicas, ya que pueden dañar la superficie de la unidad.



**Por seguridad, desenchufe el cable de corriente de la toma de corriente antes de proceder a la limpieza.**

## Web internacional de TEAC

Las actualizaciones correspondientes a esta unidad se pueden descargar desde la web internacional de TEAC:

**<https://teac.jp/int/>**

Haga clic en "LANGUAGE" en la parte superior derecha de la pantalla y seleccione el idioma que desee para acceder a la página en el idioma correspondiente.

## Antes de su utilización



### Precauciones de emplazamiento

- No instale esta unidad donde pueda calentarse. Esto incluye lugares que estén expuestos a la luz solar directa o cercanos a un radiador, calefactor, estufa o cualquier otro aparato de calefacción. Tampoco coloque esta unidad encima de un amplificador u otro equipo que genere calor. Si lo hace, esta unidad podría decolorarse, deformarse o sufrir una avería.
- Evite lugares sujetos a vibraciones o expuestos a polvo, humedad o frío excesivos.
- Para permitir una buena disipación del calor, deje un poco de espacio (al menos 3 cm o 1 pulgada) entre esta unidad y las paredes u otros dispositivos cuando la instale. Si la coloca en un rack, por ejemplo, deje libres al menos 5 cm (2 pulgadas) por encima de la unidad y 10 cm (4 pulgadas) por detrás. Si no deja estos espacios libres, el calor puede acumularse en su interior y provocar fuego.
- No mueva la unidad durante su funcionamiento.
- El voltaje suministrado a la unidad deberá ser el mismo que está impreso en el panel posterior de la misma. Si tiene dudas al respecto, consulte a un electricista.
- No abra la carcasa de la unidad porque podría causar daños en los circuitos o una descarga eléctrica. En caso de que se introduzca un objeto extraño en la unidad, contacte con su distribuidor.
- Cuando desenchufe el cable de corriente de la toma de electricidad, tire siempre directamente del conector, nunca tire del cable.

### Nota sobre la colocación

Las patas de acero están acopladas sin apretar en la parte inferior de la unidad, dejando pequeños espacios de movimiento. Por este motivo, la patas se moverán ligeramente de la parte inferior al levantar la unidad.

Esta unidad está diseñada para descansar sobre las patas una vez situada en su sitio, de modo que las patas no ejerzan una tensión innecesaria sobre el cuerpo.

- Las patas se moverán ligeramente de la parte inferior de la unidad, pero esto no es un defecto.
- Coloque las almohadillas incluidas en la parte inferior de los soportes de las patas para evitar rayar la superficie sobre la que se sitúe la unidad.
- El panel superior de esta unidad está acoplado con algo de holgura. El panel se moverá ligeramente, pero esto no es un defecto.

## Conexión de auriculares

### ⚠ PRECAUCIÓN

Cuando lleve puestos unos auriculares, no los conecte ni los desconecte, ni tampoco encienda o ponga en reposo (standby) la unidad. Si lo hace, podría causar un ruido repentino a alto volumen capaz de dañar sus oídos.

**Antes de ponerse los auriculares, baje siempre el volumen al mínimo (la pantalla debe mostrar "0" cuando se haya seleccionado "STEP (0-100)" o " $-\infty$  dB" cuando se haya seleccionado "dB") (página 81).**

### PHONES 6.3 mm

Conecte unos auriculares con un jack estándar estéreo de 6,3 mm (1/4 de pulgada).

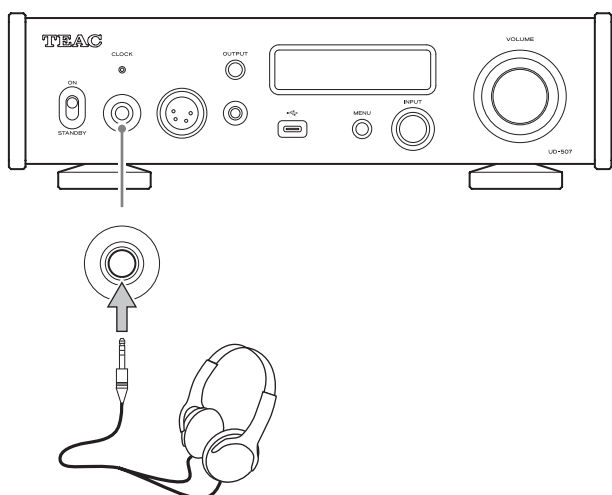

### PHONES XLR 4pin

Conecte unos auriculares con un conector XLR de 4 pines.

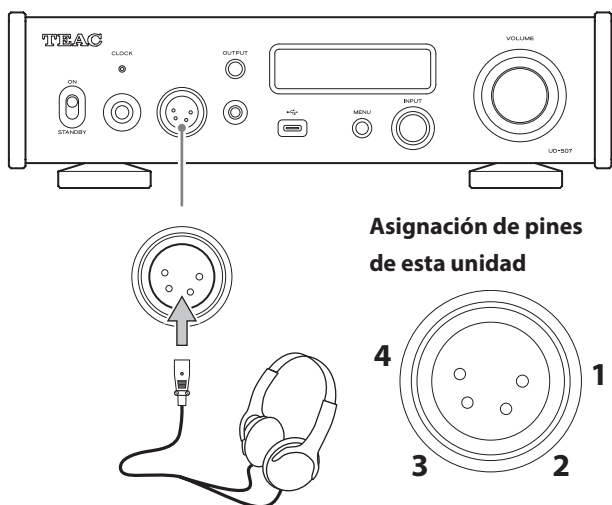

**Asignación de pines de esta unidad**

1: izda. (L) +, 2: izda. (L) -,  
3: dcha. (R) +, 4: dcha. (R) -

### PHONES 4.4 mm

Se pueden conectar auriculares que cumplan con el estándar JEITA RC-8141C (con un jack estéreo de 4,4 mm con 5 polos).

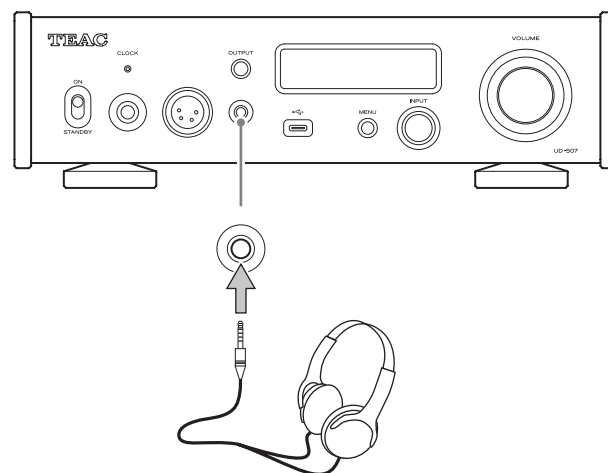

**Ilustración del cableado**

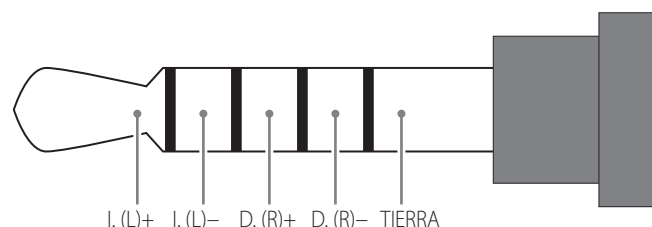

# Conexiones (panel posterior)

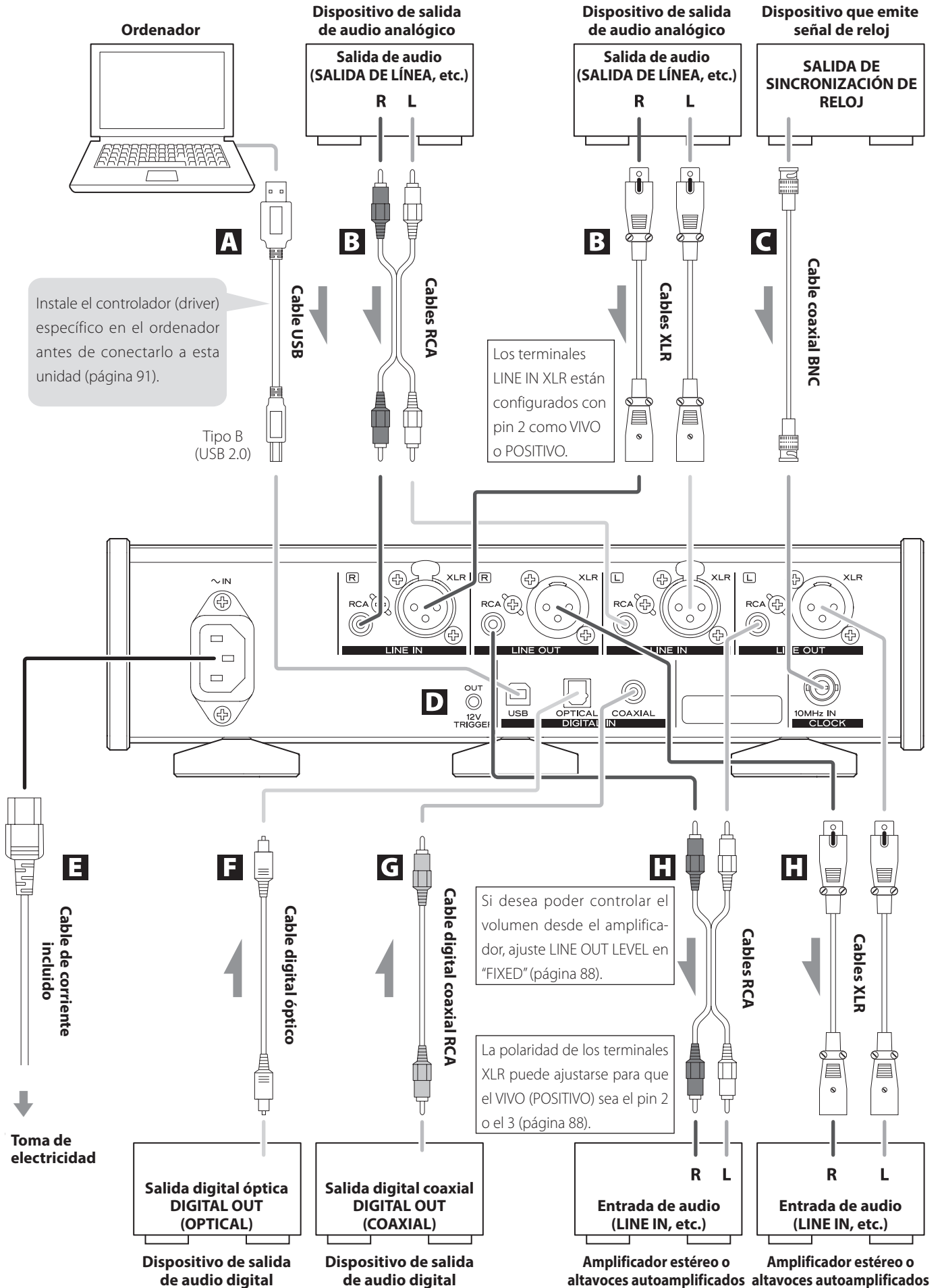



## A Puerto USB tipo B (USB)

Se utiliza para introducir audio digital desde un ordenador. Conéctelo al puerto USB del ordenador.

**Para la conexión, utilice un cable de los disponibles en establecimientos comerciales que tenga un conector de tipo B (USB 2.0) y un conector adecuado para el puerto USB del ordenador que esté utilizando.**

### PRECAUCIÓN

Antes de utilizar un ordenador que funcione con un sistema operativo Windows, deberá instalar el controlador (driver) específico en el ordenador (página 91).

No es posible una conexión correcta con un ordenador Windows que no tenga este controlador (driver) instalado.

## B Terminales de entrada de audio analógico (LINE IN)

Utilícelos para introducir audio analógico estéreo. Conecte a estos terminales los terminales de salida de audio de una pletina de cassette, un reproductor de CD u otro equipo de salida de audio.

**Para las conexiones, utilice cables de los disponibles en establecimientos comerciales.**

XLR: cables XLR

RCA: cables RCA

Conecte el terminal de entrada R (derecha) de esta unidad al terminal de salida R del dispositivo de salida de audio, y el terminal de entrada L (izquierda) de esta unidad al terminal de salida L del otro dispositivo.

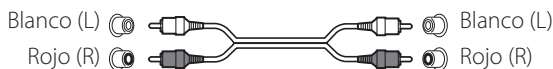

## C Terminal de entrada de sincronización de reloj CLOCK

Este terminal se utiliza para introducir señales de sincronización de reloj de 10 MHz (página 74).

**Para la conexión, utilice un cable coaxial BNC (50 Ω) de los disponibles en establecimientos comerciales.**

- La sincronización de reloj solo es posible cuando la fuente de entrada es USB, COAXIAL, OPTICAL o Bluetooth.

## D Terminal de salida 12V TRIGGER OUT

Este conector es para controlar la alimentación de un dispositivo conectado.

No conecte nada a este terminal cuando no se esté utilizando (página 74).

**Para la conexión, utilice un cable con minijacks mono de los disponibles en establecimientos comerciales.**

## E Entrada para el cable de corriente (~IN)

Conecte en esta entrada el cable de corriente suministrado.

**No conecte el cable de corriente a una toma de electricidad hasta que termine todas las demás conexiones.**



**No utilice ningún otro cable de corriente que no sea el incluido con esta unidad. El uso de otros cables de corriente puede provocar fuego o descargas eléctricas.**



**Desenchufe el cable de corriente de la toma de electricidad si no va a utilizar la unidad durante un largo periodo de tiempo.**

## F Terminal de entrada de audio digital OPTICAL

Se utiliza para introducir audio digital. Conecte aquí un terminal óptico de salida de audio digital de un dispositivo de audio.

**Para la conexión, utilice un cable digital óptico de los disponibles en el mercado que tenga un conector cuadrado (TOSLINK) y un conector adecuado para el conector del dispositivo que se esté utilizando.**

## G Terminal de entrada de audio digital COAXIAL (RCA)

Se utiliza para introducir audio digital. Conecte aquí un terminal coaxial de salida de audio digital de un dispositivo de audio.

**Para la conexión, utilice un cable digital coaxial RCA de los disponibles en establecimientos comerciales.**

## H Terminales de salida de audio analógico (LINE OUT)

Utilícelos para emitir la salida de audio analógico en 2 canales. Conecte estos terminales XLR o RCA a un amplificador estéreo o a unos altavoces autoamplificados.

**Para las conexiones, utilice cables de los disponibles en establecimientos comerciales.**

XLR: cables XLR

RCA: cables RCA

Conecte un terminal R (derecho) de esta unidad a un terminal R del amplificador, y conecte el correspondiente terminal L (izquierdo) de esta unidad al correspondiente terminal L del amplificador.



**Termine todas las demás conexiones antes de encender la unidad.**

- Lea atentamente los manuales de los dispositivos que vaya a conectar y siga sus instrucciones para hacer las conexiones.
- No agrupe los cables de las conexiones con los cables de corriente. Si lo hace, puede originarse ruido.
- Inserte todos los conectores hasta el fondo.

## Conexiones (panel posterior) (continuación)

### Sincronización de dispositivos externos con operaciones de alimentación de esta unidad (función de disparador)

La alimentación de un amplificador u otro dispositivo conectado que admita funciones de disparador puede sincronizarse con las operaciones de alimentación de esta unidad.

**Para la conexión, utilice un cable con minijacks mono de los disponibles en establecimientos comerciales.**

#### Terminal de salida de disparador 12V TRIGGER OUT

Cuando esta unidad está encendida, emite 12 V.

Si conecta el terminal de salida de disparador de esta unidad a un dispositivo que admita entrada de disparador (por ejemplo, un amplificador o un altavoz autoamplificado), la alimentación de dicho dispositivo se puede sincronizar con las operaciones de alimentación de esta unidad.

UD-507

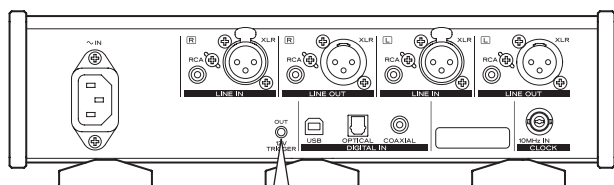

OUT  
12V  
TRIGGER

Cable con minijacks mono

Amplificador, altavoz autoamplificado u otro dispositivo que admita entrada de disparador

IN THROUGH  
12V TRIGGER

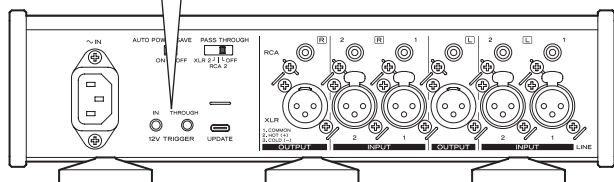

### Conexión de dispositivos de salida de reloj externos

La sincronización de reloj es posible cuando la fuente de entrada sea USB, COAXIAL, OPTICAL o Bluetooth (página 97).

Sin embargo, cuando la fuente de entrada sea COAXIAL, OPTICAL o Bluetooth, tanto esta unidad como el dispositivo de salida de audio digital deben estar sincronizados ambos con el mismo reloj externo.

#### Dispositivo de salida de audio digital

COAXIAL, OPTICAL o Bluetooth

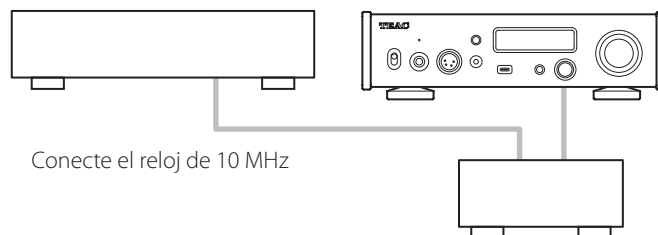

Conecte el reloj de 10 MHz

Dispositivo que emite señal de reloj

- Si la sincronización de reloj se ajusta en "ON" cuando un reproductor de CD u otro dispositivo de salida digital no está sincronizado con el reloj, se pueden producir saltos y caídas en el audio.

## Sobreconversión

La función de sobreconversión se puede utilizar con fuentes de entrada que no sean de audio analógico (página 90).

Las relaciones entre las frecuencias de muestreo de entrada y las frecuencias de muestreo después de la sobreconversión son como se muestra a continuación.

Fuente de entrada		Ajuste de sobreconversión			
Entrada de audio digital	USB	OFF	2× Fs	4× Fs	8× Fs
Frecuencia de muestreo de entrada		Frecuencia de muestreo después de la sobreconversión			
[kHz]		[kHz]			
32	–	32	64	128	256
44,1	44,1	44,1	88,2	176,4	352,8
88,2	88,2	88,2	88,2	176,4	352,8
176,4	176,4	176,4	176,4	176,4	352,8
–	352,8	352,8	352,8	352,8	352,8
48	48	48	96	192	384
96	96	96	96	192	384
192	192	192	192	192	384
–	384	384	384	384	384

Estos valores no se sobreconvierten.

- La sobreconversión máxima es “8× Fs” (multiplicada por 8).
- La sobreconversión no es posible cuando la entrada es DSD.
- El ajuste de sobreconversión es ignorado durante la reproducción MQA.

## MQA (Master Quality Authenticated)

MQA es una galardonada tecnología británica que proporciona el sonido de la grabación máster original. El archivo MQA máster está totalmente certificado y es lo suficientemente pequeño como para transmitirse por secuencias (streaming) o descargarse.

Encontrará más información en [mqa.co.uk](http://mqa.co.uk).

El UD-507 incluye tecnología MQA, que permite reproducir archivos y secuencias (streams) de audio MQA con el sonido de la grabación máster original.

“MQA” o “MQA.” indica que este producto está decodificando y reproduciendo una transmisión por “streaming” o un archivo MQA, y denota la procedencia para garantizar que el sonido es idéntico al del material de origen. “MQA.” indica que está reproduciendo un archivo MQA Studio que, o bien ha sido aprobado en el estudio por el artista/productor, o bien ha sido verificado por el propietario de los derechos.

- Esta unidad puede decodificar secuencias y archivos MQA solo cuando la fuente de reproducción sea USB, COAXIAL u OPTICAL.
- Cuando se realice decodificación MQA de señales procedentes de fuentes coaxiales (COAXIAL) u ópticas (OPTICAL), no utilice procesamiento de señal, incluidas la sobreconversión o la aplicación de filtros digitales en el dispositivo de salida digital, ya que las señales deben recibirse con perfección de bits.

### Ejemplo de pantalla durante la reproducción MQA



Frecuencia de muestreo original

# Partes y funciones de la unidad principal

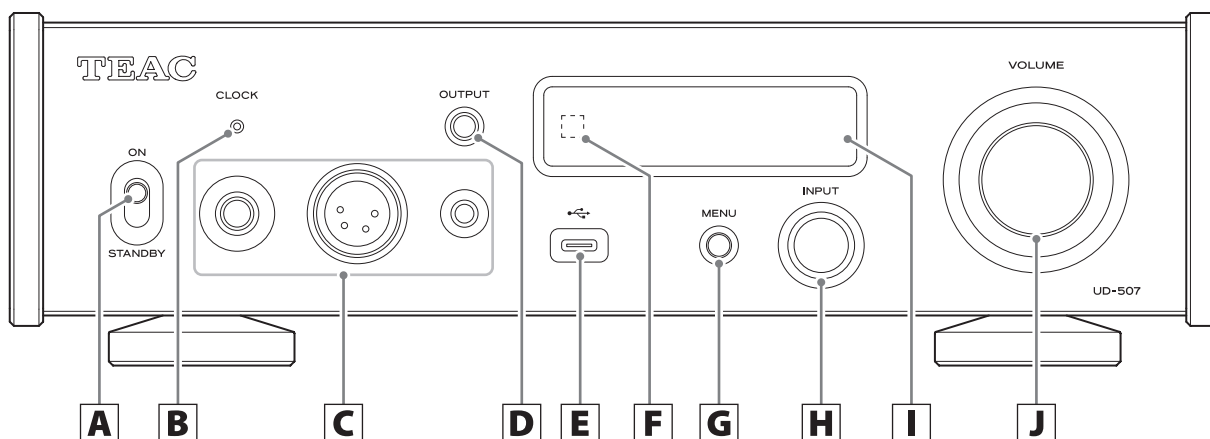

## A Interruptor STANDBY/ON

Púlselo para poner la unidad en modo de reposo (STANDBY) o encenderla (ON).

- Si la pantalla está apagada, incluso aunque el interruptor STANDBY/ON esté puesto en "ON", la causa es normalmente una de las siguientes:
  - La unidad está encendida, pero DIMMER (intensidad de iluminación de la pantalla) está ajustado en "AUTO OFF" (página 86).
  - La función de ahorro de energía automático se ha activado y ha puesto la unidad en reposo (página 87).
  - El cable de corriente está desconectado.

Para encender la unidad en caso de que se haya activado la función de ahorro de energía automático y haya puesto la unidad en reposo, pulse el botón ON del mando a distancia o ponga el interruptor STANDBY/ON en "STANDBY" una vez y después vuelva a ponerlo en "ON".

## B Indicador CLOCK

Muestra el estado de la sincronización de reloj.

- Iluminado: La unidad está sincronizada en ese momento con el reloj introducido por el terminal de entrada de sincronización de reloj CLOCK.
- Parpadeando: No se está introduciendo reloj o la unidad está intentando sincronizarse con la señal de reloj.
- Apagado: No se está utilizando reloj externo.
- Consulte en la página 90 los ajustes de sincronización de reloj.

## C Terminales de auriculares

Conecte aquí los conectores de auriculares: jack estándar estéreo de 6,3 mm (1/4 de pulgada), XLR de 4 pines o jack estéreo de 4,4 mm con 5 polos (página 71).

## D Botón OUTPUT

Púlselo una vez para mostrar la salida en uso en ese momento. Púlselo otra vez para cambiar el terminal que emite audio analógico en el orden siguiente:



## E Puerto USB tipo C

Se utiliza para introducir audio digital desde un ordenador. Conéctelo al puerto USB del ordenador.

**Prepare un cable de los disponibles en establecimientos comerciales que sea capaz de transferir datos y que tenga un conector de tipo C y un conector adecuado para el puerto USB del ordenador que esté utilizando.**

**Este puerto no se puede utilizar con un cable que esté especificado solo para cargar.**

### ATENCIÓN

Antes de utilizar un ordenador que funcione con un sistema operativo Windows, deberá instalar el controlador (driver) específico en el ordenador (página 91).

No es posible una conexión correcta con un ordenador que no tenga este controlador instalado.

## F Receptor de señales del mando a distancia

Recibe las señales del mando a distancia. Cuando utilice el mando a distancia, apunte con él hacia este receptor de señales del mando a distancia.

## G Botón MENU

Púlselo para acceder al modo de ajustes de configuración (página 85).

Púlselo cuando esté en el modo de ajustes de configuración para volver a la pantalla anterior.

## Uso del mando a distancia

### Precauciones de uso

**!** Un mal uso de la pila puede hacer que se rompan o se sulfaten (pierdan líquido), lo que podría originar fuego, lesiones o la oxidación de materiales cercanos. Por favor, lea atentamente y observe las instrucciones de las precauciones de la página 67.

- Apunte con el mando a distancia hacia el receptor de la señal del mando a distancia que hay en la unidad principal a una distancia de 5 m (16 pies) o menos. No coloque obstáculos entre la unidad principal y el mando a distancia.
- El mando a distancia podría no funcionar si el receptor de la señal del mando a distancia de esta unidad está expuesto a la luz solar directamente o a una luz intensa. Si esto ocurre, pruebe a mover la unidad.
- Tenga en cuenta que la utilización de este mando a distancia podría causar el funcionamiento involuntario de otros dispositivos que puedan ser controlados por rayos infrarrojos.

### Instalación de las pilas

Quite la tapa de la parte posterior del mando a distancia e inserte 2 pilas AAA en el compartimento, alineándolas con las indicaciones ⊕ y ⊖. A continuación, vuelva a poner la tapa.

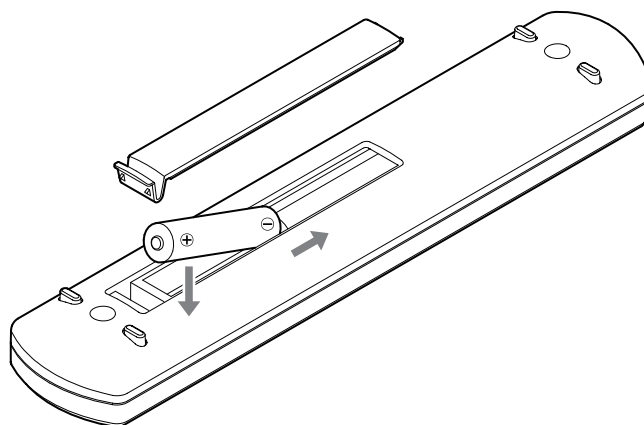

### Cuándo sustituir las pilas

Si la distancia requerida entre el mando a distancia y la unidad principal disminuye o si la unidad principal deja de responder a los botones del mando a distancia, cambie ambas pilas por otras nuevas. Deshágase de las pilas usadas según las instrucciones que figuren en las mismas o los requisitos establecidos por las autoridades locales.

### H Mando INPUT

Se utiliza para cambiar entre fuentes de entrada. Gírelo cuando el menú esté abierto para cambiar el apartado mostrado o el valor de ajuste.

Púlselo para utilizarlo como botón ENTER.

### I Pantalla

Esta pantalla muestra información sobre la reproducción de audio y las pantallas de menú.

### J Mando VOLUME

Se utiliza para ajustar el volumen. Gírelo hacia la derecha para subir el volumen y hacia la izquierda para bajarlo.

- Para habilitar el ajuste del volumen de salida de audio analógico de esta unidad, ajuste LINE OUT LEVEL en "VARIABLE" (página 88). Esto permitirá el ajuste del nivel de salida analógica con el mando VOLUME de la parte frontal de la unidad.
- Los ajustes de volumen se mantienen independientes para cada salida de audio.

### Función de ahorro de energía automático

Esta unidad tiene una función de ahorro de energía automático (página 87).

El ajuste predeterminado es "ON" (activada).

La unidad entrará automáticamente en modo de reposo (standby) si no se emite audio ni se realiza ninguna operación durante aproximadamente 30 minutos. Se puede utilizar el ajuste de tiempo de la función de ahorro de energía automático para cambiar la cantidad de tiempo que debe transcurrir hasta que la unidad entre en modo de reposo (página 87).

Para desactivar la función de ahorro de energía automático, ajústela en "OFF" (página 87).

### Intensidad de iluminación de la pantalla

La intensidad de iluminación de la pantalla de la unidad se puede ajustar (página 86).

El ajuste predeterminado es "Slightly BRIGHT" (permanece iluminada tenuemente).

Si se ajusta en "AUTO OFF" (apagado automático de la iluminación), la pantalla se apagará cuando no se realicen operaciones.

## Partes y funciones del mando a distancia

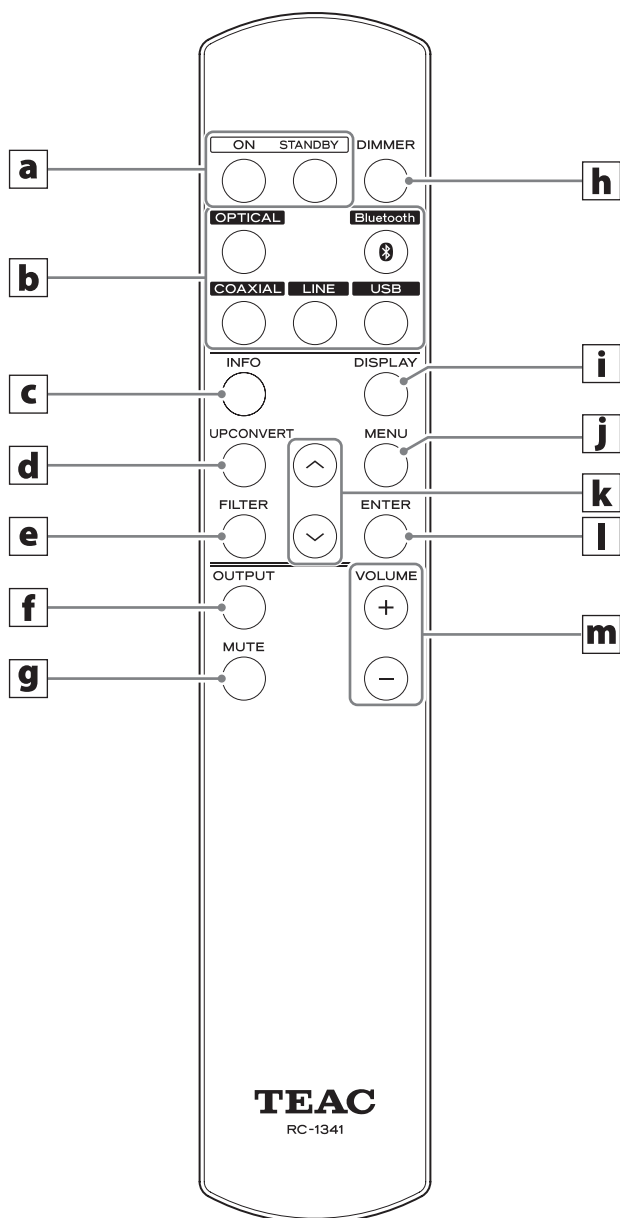

Cuando tanto la unidad principal como el mando a distancia tengan botones con las mismas funciones, en este manual solo explicaremos cómo se utiliza uno de ellos. No obstante, el otro también se puede utilizar de la misma manera.

### **a** Botones ON/STANDBY

Utilícelos para encender la unidad o ponerla en modo de reposo (standby).

### **b** Botones de selección de entrada

Se utiliza para seleccionar la fuente de reproducción.

### **c** Botón INFO

Púselo para mostrar los valores de los ajustes, por ejemplo (página 88).

### **d** Botón UPCONVERT

Púselo para cambiar el ajuste de sobreconversión.

### **e** Botón FILTER

Púselo para cambiar el ajuste del filtro de paso bajo DSD (página 90).

### **f** Botón OUTPUT

Púselo para cambiar el terminal que emite audio analógico.

### **g** Botón MUTE

Púselo para minimizar el volumen.

### **h** Botón DIMMER

Púselo para ajustar la intensidad de iluminación de la pantalla de la unidad principal.

### **i** Botón DISPLAY

### **j** Botón MENU

Púselo para acceder al modo de ajustes de configuración (página 85).

Púselo cuando esté en el modo de configuración para volver a la pantalla anterior.

### **k** Botones arriba/abajo (^/∨)

Se utilizan para seleccionar los apartados de ajustes de configuración.

### **l** Botón ENTER

Púselo para confirmar el apartado seleccionado.

### **m** Botones VOLUME (+/-)

Se utilizan para ajustar el volumen.

## Al encender



Después de que aparezca la pantalla de arriba, se mostrará el estado de la fuente de entrada.

## Pantalla de fuente de reproducción

La pantalla de fuente de reproducción aparecerá después de encender la unidad, y también después de que pasen unos siete segundos sin ninguna operación cuando esté abierta una pantalla de configuración.

El formato de la señal de entrada o el volumen se muestran a la derecha de la fuente de reproducción. Pulse el botón DISPLAY del mando a distancia para cambiar lo que se muestra.

### Ejemplos de pantalla

Pantallas de información de la fuente de reproducción

Reproducción parada

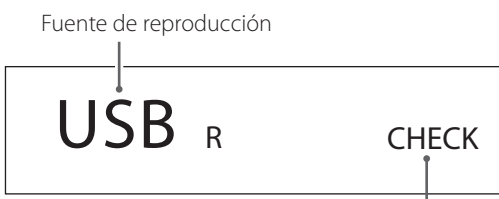

Se muestra cuando se está comprobando la conexión

Reproduciendo

La apariencia de la pantalla variará según el ajuste de DISPLAY TYPE (página 87).

#### Cuando el ajuste sea "VOLUME"

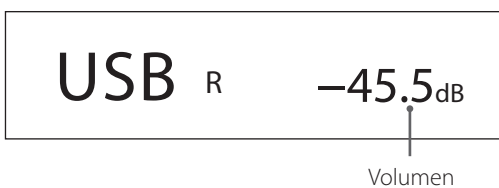

#### Cuando el ajuste sea "SAMPLING FREQ."

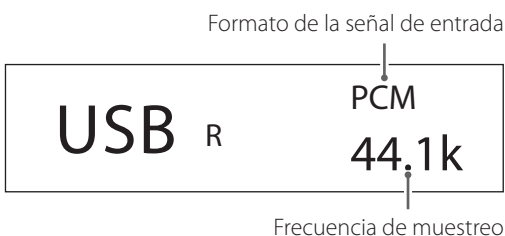

Cuando la fuente de entrada sea LINE RCA/XLR

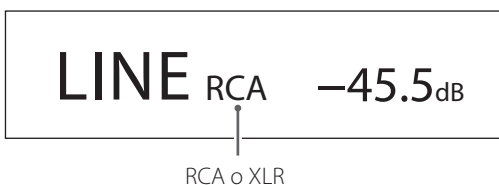

Cuando está activado el paso directo de línea (LINE PASS THRU)

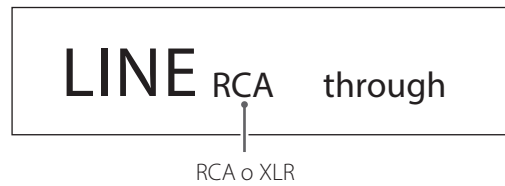

### Nombre de la fuente de reproducción

Se muestra el nombre de la fuente seleccionada.

Los nombres de la pantalla se corresponden con los terminales seleccionados como se indica a continuación.

Los nombres entre paréntesis aparecen al cambiar.

#### USB R (USB REAR)

Puerto USB de la parte trasera de la unidad (USB)

#### USB F (USB FRONT)

Puerto USB de la parte delantera de la unidad (USB)

#### COAX (COAXIAL)

Terminal de entrada de audio digital COAXIAL (RCA)

#### OPT (OPTICAL)

Terminal de entrada de audio digital OPTICAL

#### Bluetooth (Bluetooth)

Dispositivo Bluetooth

#### LINE RCA (LINE RCA)

Terminales de entrada de audio analógico RCA

#### LINE XLR (LINE XLR)

Terminales de entrada de audio analógico XLR

### Visualización de los ajustes

Pulse el botón INFO del mando a distancia para mostrar el ajuste actual. Cada vez que pulse el botón INFO, la información mostrada cambiará.

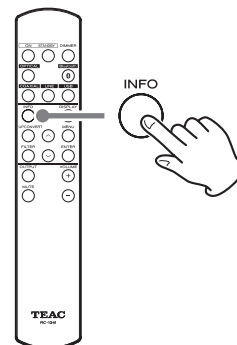

## Pantalla (continuación)

### Pantalla de volumen

Es posible mostrar dos tipos de volumen: "STEP" (pasos) y "dB". La selección se hace mediante el ajuste VOLUME TYPE (página 86).

El ajuste de volumen mostrado se ampliará cuando gire el mando VOLUME de esta unidad.

Cuando el control de volumen USB (USB VOLUME CTL) (página 87) esté ajustado en "ON", se podrá ajustar el nivel de volumen desde el ordenador, pero los valores de volumen mostrados por el ordenador y el volumen mostrado por esta unidad no coincidirán.

#### VOLUME TYPE ajustado en "STEP (0-100)"

Ejemplo de pantalla

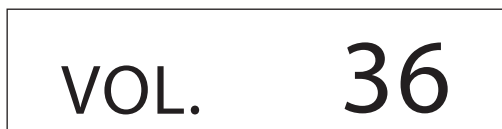

El nivel de volumen máximo es 100 y el nivel mínimo es 0. Antes de conectar unos auriculares, ajuste el mando VOLUME en su valor mínimo (0). Si no lo hace, podrían producirse ruidos fuertes repentinos que pueden dañar los auriculares, lesionar sus oídos o provocar otros problemas.

#### VOLUME TYPE ajustado en "dB"

Ejemplo de pantalla



El nivel de volumen máximo es +24 dB (+12 dB para auriculares) y el nivel mínimo es  $-\infty$  dB (menos infinito). Antes de conectar unos auriculares, ajuste el mando VOLUME en su valor mínimo ( $-\infty$  dB). Si no lo hace, podrían producirse ruidos fuertes repentinos que pueden dañar los auriculares, lesionar sus oídos o provocar otros problemas.

El nivel de salida establecido se muestra cuando LINE OUT LEVEL está ajustado en "FIXED".

Ejemplo cuando VOLUME TYPE esté ajustado en "dB"

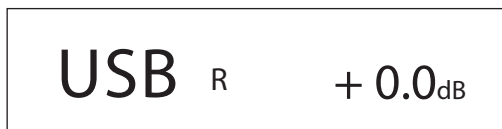

- Si VOLUME TYPE está ajustado en "STEP (0-100)", se mostrará "86" cuando el ajuste sea "FIXED 0dB", y se mostrará "90" cuando el ajuste sea "FIXED +6dB".

Cuando LINE OUT LEVEL esté ajustado en "OFF", se mostrará "0" o  $-\infty$  dB".

Ejemplo cuando VOLUME TYPE esté ajustado en "dB"



#### Cuando LINE OUT LEVEL esté ajustado en "FIXED" u "OFF"

Si gira el mando VOLUME, en la pantalla se mostrará lo siguiente:

LINE OUT LEVEL ajustado en "FIXED"

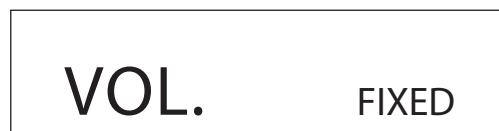

LINE OUT LEVEL ajustado en "OFF"

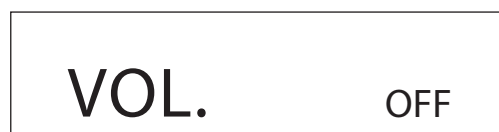

### Indicación de estado

Cuando la indicación de estado (STATUS indication) esté activada (ON) (página 87), en la parte superior de la pantalla se mostrarán los ajustes de ganancia de auriculares y de salida de auriculares.

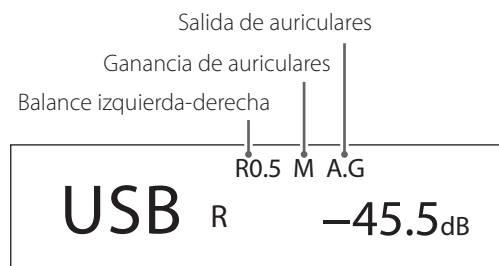

#### Balance izquierda-derecha

No se mostrará nada cuando el valor de ajuste sea "ctr. 0.0dB".

#### Ganancia de auriculares

Se muestra cuando la salida de audio analógico es de auriculares.

#### Salida de auriculares

Se mostrará "A.G" cuando la salida de audio analógico sea de auriculares y el valor de ajuste sea "ACTIVE GROUND".



## 1 Mueva el interruptor STANDBY/ON a su posición "ON" para encender la unidad.

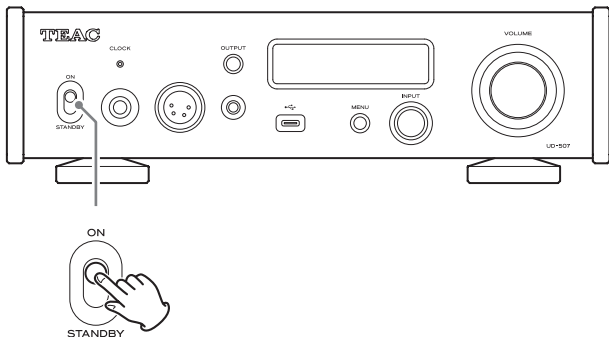

- Si hay un amplificador estéreo conectado a esta unidad, enciéndalo siempre el último.
- Se mostrará el estado de la fuente de entrada.

## 2 Ponga el volumen al mínimo.

Ponga el volumen al mínimo en los dispositivos utilizados para controlar el volumen (esta unidad, el amplificador estéreo u otros equipos conectados a esta unidad).

## 3 Pulse el botón OUTPUT para seleccionar el tipo de terminales usados para emitir audio analógico.

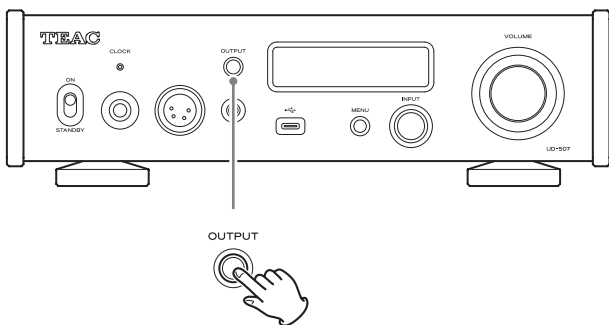

### NOTA

Púlselo una vez para mostrar la salida en uso en ese momento. Vuelva a pulsarlo otra vez para cambiar la salida (página 76).

## 4 Gire el mando INPUT para seleccionar la fuente de entrada.

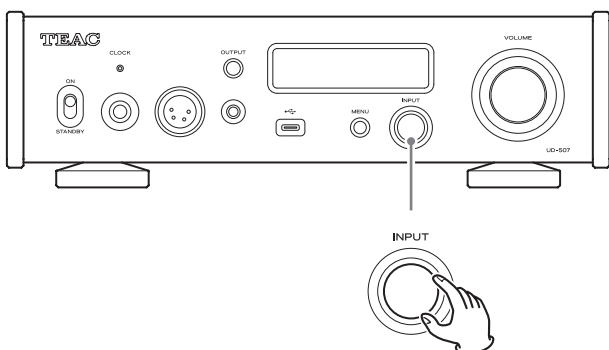

La fuente seleccionada aparecerá en la pantalla.

- También puede utilizar los botones de selección de entrada del mando a distancia.
- Si un señal introducida en un terminal de entrada digital no es una señal de audio digital o es un formato de señal de audio que no es compatible con esta unidad, como por ejemplo Dolby Digital o DTS, no se emitirá audio. Configure la salida digital del dispositivo conectado como salida de audio PCM.
- Para reproducir archivos de audio cuando esta unidad esté puesta en "USB", primero deberá instalar un controlador (driver) específico en el ordenador antes de conectarlo (página 91).
- Los datos DSD solo se pueden reproducir cuando la fuente de entrada sea USB o cuando se utilice entrada digital en formato DoP.

## 5 Ponga en funcionamiento el dispositivo de salida de audio.

Remítase al manual de instrucciones de dicho dispositivo.

## 6 Ajuste el volumen.

### Cuando se utilicen las salidas de línea

Cuando el ajuste de LINE OUT LEVEL sea "VARIABLE", gire el mando VOLUME de esta unidad para ajustar el volumen.

Cuando el ajuste de LINE OUT LEVEL sea cualquier otro, no podrá ajustar el volumen desde esta unidad. Utilice el amplificador estéreo u otro dispositivo conectado a esta unidad para ajustar el volumen.

### Cuando haya unos auriculares conectados a esta unidad

Gire el mando VOLUME de esta unidad para ajustar el volumen.

- Cuando el mando VOLUME de esta unidad esté habilitado, se mostrará el ajuste de volumen.

### NOTA

- La función de ahorro de energía automático está activada (ON) cuando la unidad sale de fábrica (página 87).
- Cuando DIMMER (intensidad de iluminación de la pantalla) esté ajustado en "AUTO OFF", la pantalla se apagará cuando no se realicen operaciones (página 86).

# Tecnología inalámbrica Bluetooth®

## Notas sobre Bluetooth

Cuando esta unidad se utilice con un teléfono móvil u otro dispositivo Bluetooth, la separación no deberá ser superior a 10 m.

Sin embargo, dependiendo de las circunstancias de uso, la distancia de transmisión efectiva podría ser más corta.

No está garantizada la comunicación con todos los dispositivos que admitan tecnología inalámbrica Bluetooth.

Para determinar la compatibilidad entre esta unidad y otro dispositivo que admita tecnología inalámbrica Bluetooth, consulte el manual de instrucciones de dicho dispositivo o póngase en contacto con la tienda donde lo compró.

## Perfiles

Esta unidad es compatible con los siguientes perfiles Bluetooth:

- A2DP (Advanced Audio Distribution Profile)
- AVRCP (Audio/Video Remote Control Profile)

Para transferir audio mediante transmisión inalámbrica Bluetooth, el dispositivo Bluetooth debe ser compatible con A2DP.

Para controlar la reproducción en el dispositivo Bluetooth, debe ser compatible con AVRCP.

No obstante, aunque un dispositivo Bluetooth sea compatible con los mismos perfiles, sus funciones pueden diferir según sus especificaciones.

## Códecs

Esta unidad es compatible con los códecs que se indican a continuación. Seleccionará uno automáticamente durante la transferencia de audio.

- LDAC
- LHDC
- Audio Qualcomm®aptX™ HD
- Audio Qualcomm®aptX™
- AAC
- SBC

La unidad seleccionará el códec adecuado según la compatibilidad de códecs del otro dispositivo Bluetooth y las condiciones de comunicación.

LDAC es una tecnología de codificación de audio desarrollada por Sony que permite la transmisión de contenido de audio de alta resolución (Hi-Res) incluso a través de una conexión Bluetooth.

A diferencia de otras tecnologías de codificación compatibles con Bluetooth, como por ejemplo SBC, funciona sin ninguna conversión descendente del contenido de audio de alta resolución\*, y permite transmitir a través de una red inalámbrica Bluetooth aproximadamente tres veces más de datos\*\* que esas otras tecnologías con una calidad de sonido sin precedentes gracias a su eficiente codificación y paquetización optimizada.

\* Se excluyen los contenidos en formato DSD.

\*\* En comparación con SBC (Subband Coding) cuando la selección de velocidad de bits es de 990 kbps (96/48 kHz) o 909 kbps (88,2/44,1 kHz).

## NOTA

- No se puede seleccionar el códec que se va a utilizar pulsando un botón, por ejemplo.
- Debido a las características de la tecnología inalámbrica Bluetooth, la salida de audio a través de esta unidad estará ligeramente retrasada en comparación con la reproducción en el dispositivo Bluetooth.

## Protección de contenidos

Esta unidad es compatible con SCMS-T como formato de protección de contenidos en la transmisión de audio, por lo que puede reproducir audio protegido.

## Seguridad de transmisión

Esta unidad es compatible con funciones de seguridad durante la transmisión inalámbrica Bluetooth de acuerdo con las especificaciones estándar de Bluetooth, pero no garantiza la privacidad de dichas transmisiones.

TEAC CORPORATION no asumirá ninguna responsabilidad en caso de que se produzca una fuga de información durante la transmisión inalámbrica Bluetooth.

## Emparejamiento con otro dispositivo Bluetooth

El emparejamiento de esta unidad con otro dispositivo Bluetooth es necesario la primera vez que se utiliza y cuando se conecta a un dispositivo Bluetooth diferente por primera vez.

### 1 Gire el mando INPUT para seleccionar Bluetooth.



Bluetooth CHECK

### 2 Habilite la transmisión Bluetooth en el otro dispositivo Bluetooth.

### 3 Pulse y mantenga pulsado el mando INPUT para entrar en el modo de emparejamiento.



PAIRING...

- Continúe pulsando aunque aparezca "DEVICE SELECT!".
- "PAIRING..." parpadeará durante el emparejamiento.

### 4 En el otro dispositivo Bluetooth, seleccione "UD-507" (esta unidad).

### 5 Después de que esta unidad haya entrado en el modo de emparejamiento, emparéjela con él desde el otro dispositivo Bluetooth.

Para más información, consulte el manual de instrucciones de dicho dispositivo Bluetooth.

Después de la conexión, la pantalla mostrará el nombre del dispositivo conectado, y a continuación la fuente de entrada.

#### Ejemplo de pantalla



CONNECTED TO  
device 001



Bluetooth 6

## Emisión de audio desde un dispositivo Bluetooth

- Empareje esta unidad la primera vez que la utilice y cuando quiera conectarla con un dispositivo Bluetooth diferente por primera vez.
- Cuando la empareje o conecte con otro dispositivo Bluetooth, ambos deberán estar a pocos metros uno de otro. Si están demasiado distanciados, el emparejamiento y la posterior conexión pueden resultar imposibles.

### 1 Habilite la transmisión Bluetooth en el otro dispositivo Bluetooth.

### 2 Gire el mando INPUT para seleccionar Bluetooth.

Así seleccionará Bluetooth como fuente.

- También puede usar el botón Bluetooth del mando a distancia.

#### Ejemplo de pantalla



Bluetooth CHECK



CONNECTED TO  
device 001



Bluetooth 6

Esta unidad buscará dispositivos emparejados y se conectará automáticamente con uno si lo encuentra.

#### ATENCIÓN

Dependiendo del dispositivo Bluetooth, quizás también necesite realizar operaciones de conexión en él.

Si no consigue conectarlo, consulte el manual de instrucciones del dispositivo Bluetooth.

### 3 Comience la emisión de audio en el otro dispositivo Bluetooth.

- Confirme que el volumen está subido en el otro dispositivo Bluetooth. Si el volumen del audio que se está emitiendo no está subido, puede que no salga sonido de esta unidad.

# Tecnología inalámbrica Bluetooth® (continuación)

## Cambio del dispositivo conectado

### 1 Pulse el mando INPUT para mostrar DEVICE SELECT.

La línea inferior de la pantalla muestra el nombre del último dispositivo conectado.

#### Ejemplo de pantalla

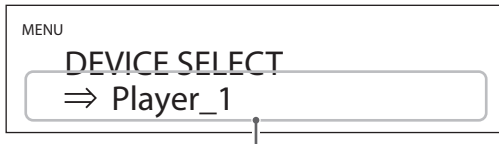

Nombre del último dispositivo conectado

### 2 Gire el mando INPUT para mostrar los dispositivos Bluetooth ya emparejados.

- Esta unidad puede recordar un máximo de ocho emparejamientos de dispositivos.
- Si no hay disponible ningún dispositivo emparejado, la pantalla aparecerá así:



- Pulse y mantenga pulsado el mando INPUT para entrar en el modo de emparejamiento (página 83).
- Se mostrarán los primeros 16 caracteres del nombre del dispositivo.
- Si el nombre del dispositivo incluye caracteres que no sean letras y números del idioma inglés, no se mostrarán correctamente.

### 3 Pulse el mando INPUT para conectar.

Después de la conexión, la pantalla mostrará la fuente de entrada.

#### ATENCIÓN

- Si no se muestra la fuente de entrada, independientemente del estado de espera de conexión de esta unidad y del otro dispositivo Bluetooth, reinicie tanto esta unidad como el otro dispositivo y después vuelva a conectarlos otra vez.
- Dependiendo del dispositivo Bluetooth, quizás también necesite realizar operaciones de conexión en él. Si no consigue conectarlo correctamente, consulte el manual de instrucciones del dispositivo Bluetooth.

### 4 Comience la emisión de audio en el otro dispositivo Bluetooth.

- Confirme que el volumen está subido en el otro dispositivo Bluetooth. Si el volumen del audio que se está emitiendo no está subido, puede que no salga sonido de esta unidad.

#### NOTA

Pulse y mantenga pulsado el botón MENU para borrar todos los emparejamientos con otros dispositivos Bluetooth.

## Compatibilidad con conexión multipunto

Es posible la conexión con dos dispositivos Bluetooth al mismo tiempo. Sin embargo, una vez conectados, el audio solo se puede emitir desde uno de ellos a la vez, no desde los dos. Se priorizará la salida de audio desde el dispositivo que más recientemente haya comenzado la reproducción. La reproducción se detendrá en el dispositivo que estuviese reproduciendo anteriormente.

## 1 Pulse el botón OUTPUT para seleccionar un terminal de salida para cambiar sus ajustes.

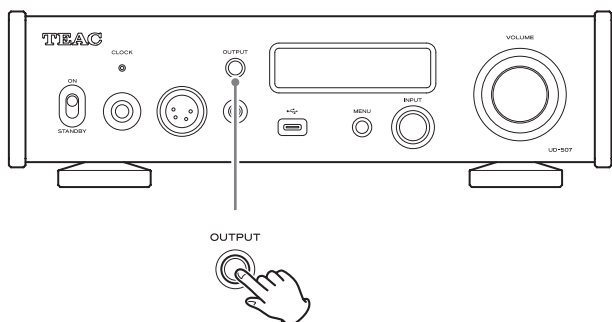

Cuando no se vaya a cambiar un apartado de ajuste analógico (ANALOG setting) para el que se guarden ajustes individualmente para cada salida, la selección del conector de salida es innecesaria.

## 2 Pulse el botón MENU para abrir la pantalla de menú.

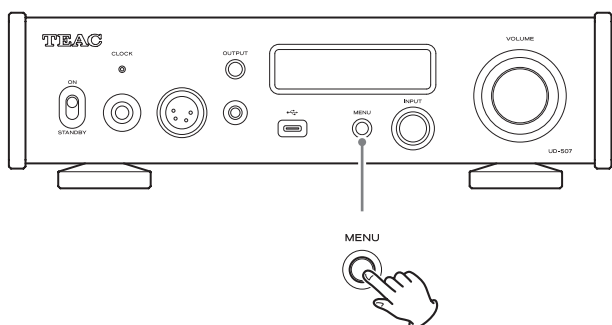

## 3 Gire el mando INPUT para mostrar los grupos de ajustes de configuración.

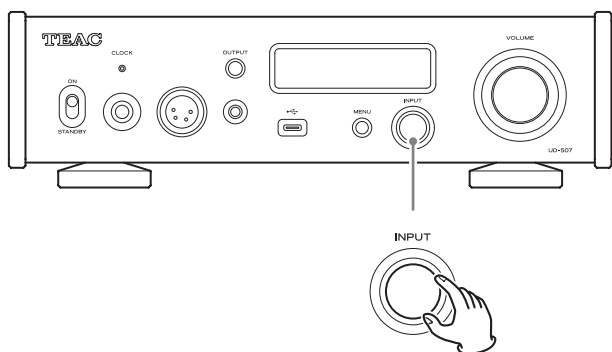

- También puede utilizar los botones arriba/abajo (∧, ∨) del mando a distancia.

Los grupos de ajustes de configuración cambian en el orden siguiente:

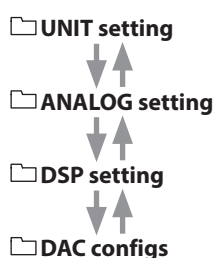

## 4 Pulse el mando INPUT.

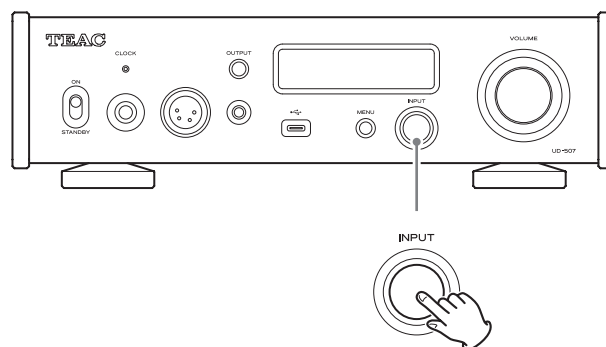

- También puede pulsar el botón ENTER del mando a distancia.
- Si no hace nada durante aproximadamente diez segundos, la pantalla volverá a mostrar el estado de la fuente de entrada. En ese caso, pulse el botón MENÚ para volver a la pantalla anterior.

## 5 Gire el mando INPUT para seleccionar el apartado de ajuste y pulse el botón INPUT.

Los apartados de ajuste de cada grupo de ajustes de configuración se muestran en los siguientes órdenes:

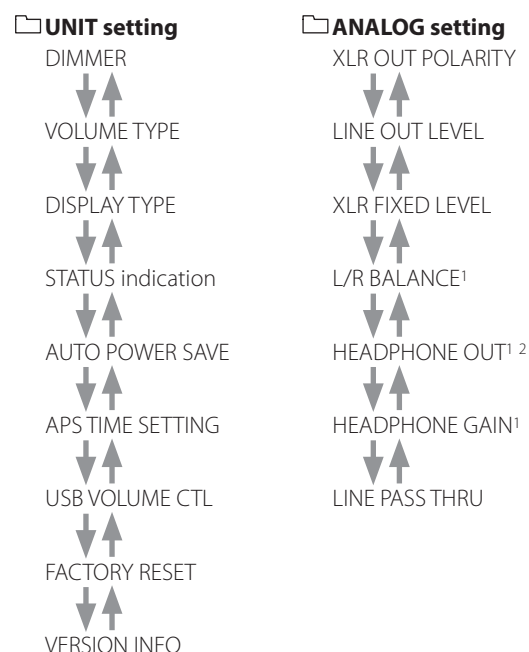

<sup>1</sup> Se guardan ajustes independientes para cada salida.

<sup>2</sup> Se muestra cuando la salida de audio analógico está ajustada en "PHONES XLR 4pin" o "PHONES 4.4 mm".

Continúa en la página siguiente →

# Ajustes de configuración (continuación)

## 📁 DSP setting

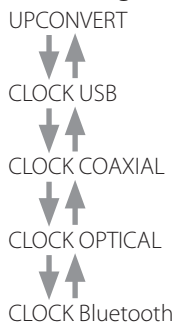

## 📁 DAC configs

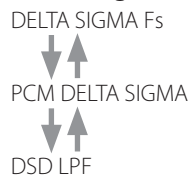

- El valor establecido en ese momento se mostrará en la pantalla.
- También puede utilizar los botones arriba/abajo (∧, ∨) del mando a distancia.
- Pulse el botón MENU para volver a la selección de grupos de ajustes de configuración.

## 6 Gire el mando INPUT para cambiar el valor del ajuste.

## 7 Pulse el mando INPUT.

- También puede pulsar el botón ENTER del mando a distancia.
- Dependiendo del apartado de ajuste, podría aparecer un mensaje de advertencia. Si no hay problemas, pulse el mando INPUT una vez más o el botón ENTER del mando a distancia para confirmar el ajuste.

## 8 Cuando haya terminado de cambiar los ajustes, pulse el botón MENU dos veces para mostrar otra vez el estado de la fuente de entrada.

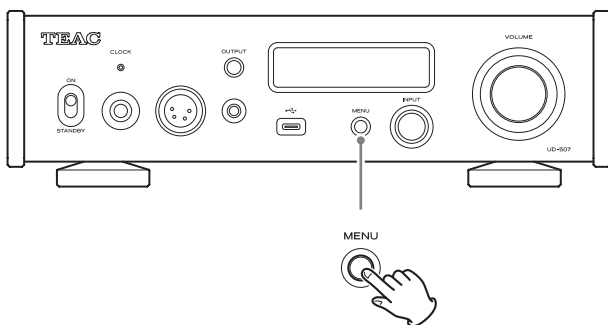

- Si no hace nada durante aproximadamente diez segundos, la pantalla volverá a mostrar el estado de la fuente de entrada. En ese caso, pulse el botón MENÚ para volver a la pantalla anterior.

## 📁 UNIT setting

### Intensidad de iluminación de la pantalla



#### BRIGHT

Permanece iluminada intensamente.

#### Slightly BRIGHT (valor por defecto)

Permanece iluminada tenuemente.

#### DARK

Permanece oscura.

#### AUTO OFF

Se apaga automáticamente.

- La pantalla se apaga cuando no se realizan operaciones.

#### NOTA

El ajuste se puede realizar directamente con el botón DIMMER del mando a distancia.

### Pantalla de volumen

Determina cómo se muestra el volumen.



#### STEP (0-100) (valor por defecto)

El volumen se muestra en pasos de 0 (mínimo) a 100 (máximo).

#### dB

El volumen se muestra en decibelios (dB).

## Indicación en pantalla

Aquí se puede seleccionar la información que se muestra a la derecha de la fuente de reproducción.

MENU UNIT  
DISPLAY TYPE  
➤ VOLUME

### VOLUME (valor por defecto)

Se muestra el volumen.

### SAMPLING FREQ.

Se muestra información sobre la fuente de reproducción.

### NOTA

El ajuste se puede seleccionar directamente con el botón DISPLAY del mando a distancia.

## Indicación de estado

Selecciona si los valores de los ajustes se muestran en la parte superior de la pantalla.

MENU UNIT  
STATUS indication  
➤ OFF

### OFF (valor por defecto)

No se mostrarán los valores de los ajustes.

### ON

Se mostrarán los ajustes de balance izquierda-derecha, ganancia de auriculares y salida de auriculares (página 80).

## Función de ahorro de energía automático

Esta unidad tiene una función de ahorro de energía automático.

- La función de ahorro de energía automático está activada (ON) cuando la unidad sale de fábrica.

MENU UNIT  
AUTO POWER SAVE  
➤ ON

### OFF

La función de ahorro de energía automático está desactivada.

### ON (valor por defecto)

La unidad entrará automáticamente en modo de reposo (standby) si no se emite audio ni se realiza ninguna operación durante aproximadamente 30 minutos.

- Se puede utilizar el ajuste de tiempo de la función de ahorro de energía automático para cambiar la cantidad de tiempo que debe transcurrir hasta que la unidad entre en modo de reposo.

## Ajuste de tiempo de la función de ahorro de energía automático

Aquí se ajusta la cantidad de tiempo que debe transcurrir hasta que la unidad entre en modo de reposo.

MENU UNIT  
APS TIME SETTING  
➤ 30 [MIN]

Se puede ajustar en un rango que va desde 1 a 255 minutos en incrementos de 1 minuto (el ajuste predeterminado es de 30 minutos).

## Control de volumen USB

Permite ajustar el volumen desde el ordenador u otro dispositivo host USB cuando la fuente de entrada sea USB.

MENU UNIT  
USB VOLUME CTL  
➤ OFF

### OFF (valor por defecto)

Desactiva el ajuste de volumen de ordenadores y otros dispositivos.

### ON

Activa el ajuste de volumen desde ordenadores y otros dispositivos.

### ATENCIÓN

- Se puede ajustar el nivel de volumen desde el ordenador, pero los valores de volumen mostrados por el ordenador y el volumen mostrado por esta unidad no coincidirán.
- Los ajustes de volumen del ordenador u otro dispositivo host USB y esta unidad se sincronizarán. El ajuste de volumen de esta unidad también cambiará el valor de ajuste de volumen del dispositivo host USB en consecuencia.
- Algunos dispositivos host USB no admiten el control de volumen USB.
- Cuando la conexión sea por USB, se puede configurar el volumen del dispositivo host USB y se pueden emitir sonidos no deseados a alto volumen. Confirme que el control de volumen USB está funcionando antes de comenzar la reproducción.

## Restaurar los ajustes predeterminados de fábrica

Consulte "Restablecer los ajustes predeterminados" en la página 95 para ver los procedimientos operativos.

MENU UNIT  
FACTORY RESET  
➤ ARE YOU SURE?

# Ajustes de configuración (continuación)

## Pantalla de información

Muestra la versión del firmware utilizado por la unidad.



### SYSTEM

Versión de firmware del microordenador.

### USB

Versión de firmware de USB.

### FPGA

Versión de firmware de FPGA.

### Bluetooth

Versión de firmware del módulo Bluetooth.

## ANALOG setting

### Polaridad XLR

Este ajuste se utiliza para establecer la polaridad de los terminales de salida de audio analógico XLR.



#### PIN 2 HOT (valor por defecto)

Las señales de audio analógico salen por los terminales XLR con 2: polo VIVO o POSITIVO.

#### PIN3 HOT

Las señales de audio analógico salen por los terminales XLR con 3: polo VIVO o POSITIVO.

### Nivel de salida de línea

Este ajuste se utiliza para establecer el nivel del audio que sale por los terminales de salida de audio analógico (LINE OUT).



#### VARIABLE (valor por defecto)

Esto permitirá el ajuste del nivel de salida analógica con el mando VOLUME de la parte frontal de la unidad. Seleccione esta opción si desea ajustar el volumen utilizando esta unidad.

#### FIXED

El mando VOLUME de la unidad se deshabilitará y el nivel de salida será fijo. Seleccione esta opción si desea ajustar el volumen utilizando un amplificador.

#### OFF

No saldrá sonido en ningún caso.

### Nivel de salida XLR

Cuando LINE OUT LEVEL esté ajustado en "FIXED", establezca aquí el nivel emitido por los terminales de salida de audio analógico XLR (LINE OUT).



#### 0dB (valor por defecto)

Sale un máximo de 2 Vrms.

#### +6dB

Sale un máximo de 4 Vrms.

- Si el sonido distorsiona, seleccione el ajuste "0dB".



## Balance izquierda-derecha

Se utiliza para ajustar el balance izquierda-derecha. Este ajuste se puede hacer para cada salida.

MENU ANALOG  
L/R BALANCE  
➤ ctr. 0.0dB

Se puede ajustar desde "Lch 24.0 dB" (canal izquierdo 24,0 dB) hasta "Rch 24.0 dB" (canal derecho 24,0 dB) en incrementos de 0,5 dB. Cuando el volumen sea el mismo para los canales izquierdo y derecho, se mostrará "ctr. 0.0dB" (centro 0,0 dB).

- El ajuste predeterminado es "ctr. 0.0dB".

## Salida de auriculares

Aquí se establece el método de envío de señal a los auriculares.

- Este ajuste se muestra cuando la salida de audio analógico está ajustada en "PHONES XLR 4pin" o "PHONES 4.4 mm".

MENU ANALOG  
HEADPHONE OUT  
➤ BALANCED

### BALANCED (valor por defecto)

Los auriculares balanceados funcionan con una configuración de señal diferente.

Los terminales negativo y positivo funcionan con polaridades opuestas.

### ACTIVE GROUND

El amplificador envía una señal configurada de modo que el conector negativo de los auriculares balanceados es 0 V.

## Ganancia de auriculares

Se utiliza para seleccionar la ganancia de la salida de auriculares.

MENU ANALOG  
HEADPHONE GAIN  
➤ MIDDLE

### HIGH

Se utilizará ganancia alta.

### MIDDLE (valor por defecto)

Se utilizará ganancia media.

### LOW

Se utilizará ganancia baja.

## Paso directo de línea

Aquí se establece si la fuente de entrada RCA o XLR se va a emitir sin cambiar el volumen de la entrada de línea.

MENU ANALOG  
LINE PASS THRU  
➤ OFF

### OFF (valor por defecto)

No se establece ninguna entrada como salida directa.

### LINE RCA

### LINE XLR

Las señales salen sin que se produzca ningún ajuste de volumen por parte esta unidad.

### ATENCIÓN

Si se seleccionan entradas conectadas a un dispositivo con salida fija, puede que se envíen señales demasiado fuertes a los altavoces y resulten dañados. Además, esto podría provocar ruidos fuertes en los auriculares, lo que podría dañar sus oídos.

### NOTA

Los altavoces conectados a una etapa de potencia que esté conectada a esta unidad pueden ser compartidos como altavoces frontales del amplificador de AV si los terminales de salida de preamplificador (por ejemplo, FRONT L/R –delanteros izquierdo y derecho–) del amplificador de AV están conectados a los terminales de entrada de audio analógico RCA de esta unidad y LINE PASS THRU está ajustado en "LINE RCA". (El amplificador de AV controlará el ajuste del volumen cuando la fuente de entrada esté ajustada en "LINE RCA").

## Ajustes de configuración (continuación)

### DSP setting

#### Sobreconversión

Se utiliza para ajustar el uso del circuito de sobreconversión cuando se reciben señales PCM.

- Consulte la página 75 para ver las relaciones entre las frecuencias de muestreo de entrada y las frecuencias de muestreo después de la sobreconversión.



#### OFF (valor por defecto)

La señal de entrada es enviada al convertidor D/A sin sobreconversión.

#### 2x Fs

Si la señal de audio de entrada es inferior a una frecuencia de muestreo estándar multiplicada por dos (2x), se sobreconvierte multiplicada por dos (2x) y después se envía al convertidor D/A.

#### 4x Fs

Si la señal de audio de entrada es inferior a una frecuencia de muestreo estándar multiplicada por cuatro (4x), se sobreconvierte multiplicada por cuatro (4x) y después se envía al convertidor D/A.

#### 8x Fs

Si la señal de audio de entrada es inferior a una frecuencia de muestreo estándar multiplicada por ocho (8x), se sobreconvierte multiplicada por ocho (8x) y después se envía al convertidor D/A.

#### NOTA

El ajuste se puede realizar directamente con el botón UP CONVERT del mando a distancia.

#### Sincronización de reloj

- La sincronización de reloj solo es posible cuando la fuente de entrada es USB, COAXIAL, OPTICAL o Bluetooth.  
Los apartados de ajuste son CLOCK USB, CLOCK COAXIAL, CLOCK OPTICAL y CLOCK Bluetooth.



#### OFF (valor por defecto)

No se utiliza sincronización de reloj.

#### ON

El reloj maestro de esta unidad se sincronizará al reloj de 10 MHz introducido a través del terminal de entrada de sincronización de reloj CLOCK.

- Cuando la fuente de entrada sea COAXIAL, OPTICAL o Bluetooth, seleccione esta opción cuando esta unidad y el dispositivo de salida de audio estén ambos sincronizados con el mismo reloj externo.

### DAC configs

Aquí se configura la conversión D/A.

Seleccione el ajuste de sonido que prefiera.

#### DELTA SIGMA Fs

Aquí se establece la frecuencia de muestreo del modulador  $\Delta\Sigma$ .



#### 128x Fs

#### 256x Fs

#### 512x Fs (valor por defecto)

#### PCM DELTA SIGMA

Aquí se establece el formato de salida del modulador  $\Delta\Sigma$ .



#### MULTI BIT (valor por defecto)

Se utiliza salida multinivel.

#### DSD (1 BIT)

Se utiliza salida con formato DSD.

#### Filtro de paso bajo DSD

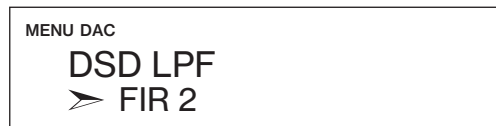

#### OFF

El filtro de paso bajo está desactivado.

#### FIR 1

Filtro de paso bajo FIR de tipo 1.

#### FIR 2 (valor por defecto)

Filtro de paso bajo de FIR de tipo 2.

#### FIR 3

Filtro de paso bajo de FIR de tipo 3.

- Los ajustes FIR 1, FIR 2 y FIR 3 solo son efectivos durante la entrada DSD y/o cuando PCM DELTA SIGMA está ajustado en "DSD (1 BIT)".

## Sistemas operativos compatibles

Esta unidad se puede conectar a través de USB para utilizarse con un ordenador que funcione con uno de los sistemas operativos indicados a continuación.

No se garantiza el funcionamiento con otros sistemas operativos (a mayo de 2024).

### Si se utiliza Mac

macOS High Sierra (10.13)

macOS Mojave (10.14)

macOS Catalina (10.15)

macOS Big Sur (11)

macOS Monterey (12)

macOS Ventura (13)

macOS Sonoma (14)

### Si se utiliza Windows

Windows 10 (32/64 bits)

Windows 11 (64 bits)

## Instalación del controlador (driver)

### Si se utiliza Mac

Esta unidad puede funcionar con el controlador o "driver" estándar del sistema operativo, por lo que no hace falta instalar ningún controlador.

Sin embargo, para utilizar Bulk Pet, es necesario instalar un controlador específico.

### Si se utiliza Windows

Para utilizar esta unidad para la reproducción de archivos en un ordenador, instale el controlador o "driver" específico en el ordenador.

#### ADVERTENCIA IMPORTANTE

Debe instalar el software controlador (driver) específico antes de conectar esta unidad a un ordenador a través de un cable USB.

Si conecta la unidad al ordenador a través de USB antes de instalar el controlador, no funcionará correctamente.

Dependiendo del hardware y del software del ordenador, puede darse el caso de que el funcionamiento no sea posible incluso con los sistemas operativos mencionados anteriormente.

## Instalación del controlador en el ordenador

Instale el controlador específico en el ordenador después de descargarlo de la URL indicada más abajo.

Para más información sobre los procedimientos de instalación y ajustes del sistema operativo, consulte la guía de instalación "TEAC ASIO USB DRIVER Installation Guide" incluida con el controlador.

<https://teac.jp/int/product/ud-507/download>

## Nota sobre los modos de transmisión

Esta unidad puede transferir datos mediante modo isócrono o Bulk Pet.

Las frecuencias de muestreo que se pueden transmitir son 44,1 kHz, 48 kHz, 88,2 kHz, 96 kHz, 176,4 kHz, 192 kHz, 352,8 kHz y 384 kHz.

Una vez realizada correctamente la conexión, podrá seleccionar "TEAC USB AUDIO DEVICE" como salida de audio del sistema operativo.

- Los datos de audio enviados desde el ordenador serán procesados utilizando el reloj de esta unidad durante la transmisión de datos, permitiendo la reducción de fluctuaciones (jitter).

## Descarga de la aplicación de reproducción TEAC HR Audio Player

Puede descargar las versiones para Mac y Windows de nuestra aplicación gratuita TEAC HR Audio Player, que es compatible con la reproducción de archivos DSD, desde el sitio web internacional de TEAC:

[https://teac.jp/int/product/hr\\_audio\\_player/download](https://teac.jp/int/product/hr_audio_player/download)

## Nota sobre la configuración de TEAC HR Audio Player

Para reproducir grabaciones DSD a 22,5 MHz con TEAC HR Audio Player, abra la ventana "Configure" (Configuración) y ajuste "Decode mode" (Modo de decodificación) en "DSD Native" (DSD nativo).

Para reproducir otros formatos que no sean DSD a 22,5 MHz, la configuración puede ser indistintamente "DSD over PCM" (DSD sobre PCM) o "DSD Native" (DSD nativo), como prefiera.

Para más información, consulte "Selecting the DSD decode mode" (Seleccionar el modo de decodificación DSD) en el manual del usuario de TEAC HR Audio Player.

# Reproducción de música en un ordenador (continuación)

## Reproducción de archivos de audio de un ordenador

### 1 Utilice un cable USB para conectar un ordenador al puerto USB de esta unidad.

- Utilice un cable de los disponibles en establecimientos comerciales con conectores que sean adecuados para los puertos USB de esta unidad y del ordenador que esté utilizando.

#### Conexión al puerto USB tipo B (USB) de la parte trasera

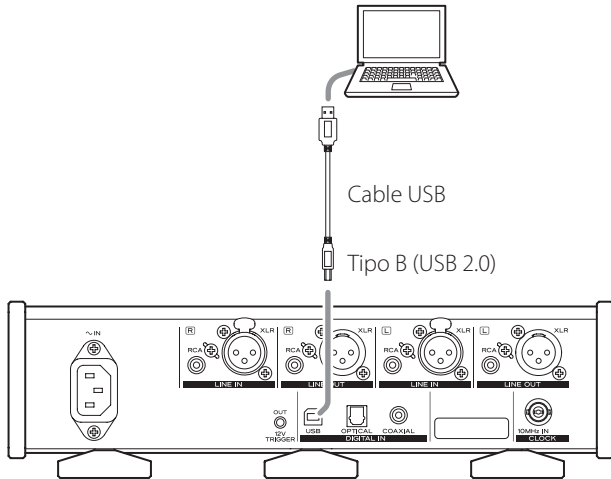

#### Conexión al puerto USB tipo C (USB) de la parte delantera

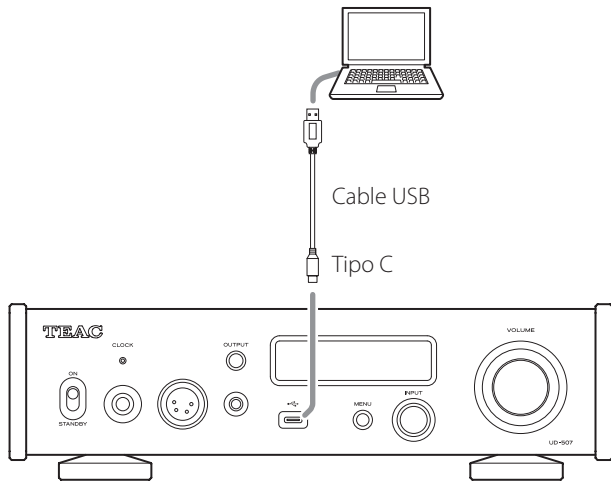

### 2 Encienda el ordenador.

- Confirme que el sistema operativo se ha iniciado correctamente.

### 3 Mueva el interruptor STANDBY/ON a su posición "ON" para encender la unidad.

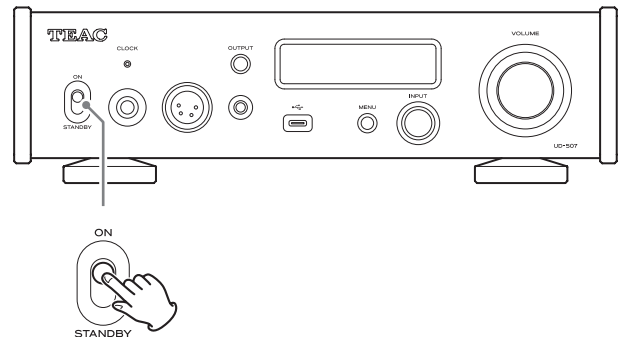

### 4 Gire el mando INPUT para seleccionar USB.

Cuando utilice el puerto USB tipo B (USB) de la parte trasera, seleccione USB R (USB REAR).

Cuando utilice el puerto USB tipo C (USB) de la parte delantera, seleccione USB F (USB FRONT).

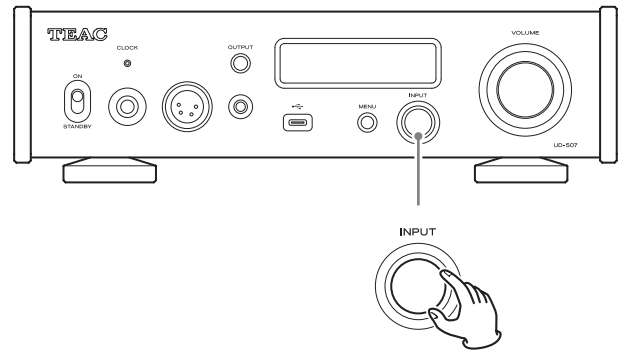

### 5 Comience a reproducir un archivo de audio en el ordenador.

Baje al mínimo el volumen del amplificador estéreo antes de empezar la reproducción. Después, súbalo gradualmente.

Cuando vaya a utilizar unos auriculares conectados a esta unidad, gire el mando VOLUME hacia la izquierda para bajar el volumen al mínimo antes de ponérselos. Después, súbalo gradualmente.

- Si el control de volumen USB (página 87) está activado, se pueden sincronizar el control de volumen del ordenador y de esta unidad.

- No realice ninguna de las operaciones indicadas a continuación cuando se esté reproduciendo un archivo de audio a través de la conexión USB. Si lo hace, podría causar anomalías de funcionamiento en el ordenador. Salga siempre del software de reproducción de audio antes de realizar alguna de las siguientes acciones:
  - Desconectar el cable USB.
  - Poner la unidad en reposo (standby)
  - Cambiar la selección de entrada actual.
- Cuando se reproducen archivos de audio a través de la conexión USB, también se transmiten los sonidos propios del funcionamiento del ordenador. Para evitar que estos sonidos se escuchen, haga los ajustes pertinentes en el ordenador.
- Si inicia el software de reproducción de audio antes de conectar esta unidad al ordenador o antes de seleccionar USB como entrada, los archivos de audio podrían no reproducirse correctamente. Si esto ocurre, reinicie el software de reproducción de audio o reinicie el ordenador.

Si tiene un problema con esta unidad, por favor dedique un momento a revisar la información que le proporcionamos a continuación antes de solicitar servicio técnico. Si aún así la unidad no funciona correctamente, póngase en contacto con el establecimiento donde adquirió la unidad.

### General

#### La unidad no se enciende.

- ➔ Compruebe que el enchufe del cable de corriente está insertado completamente en la toma de electricidad. Si la toma de electricidad a su vez tiene un interruptor, confirme que el interruptor está en la posición de encendido.
- ➔ Conecte un dispositivo eléctrico diferente en la toma de electricidad para confirmar que suministra corriente.
- ➔ Cuando se haya activado la función de ahorro de energía automático y esta función haya puesto la unidad en reposo, pulse el botón ON del mando a distancia o ponga el interruptor STANDBY/ON en "STANDBY" una vez y después vuelva a ponerlo en "ON".

#### El modo de reposo se inicia automáticamente.

- ➔ La función de ahorro de energía automático está funcionando para poner la unidad en reposo. Pulse el botón ON del mando a distancia o ponga el interruptor STANDBY/ON en "STANDBY" una vez y después vuelva a ponerlo en "ON".  
Cambie el ajuste de la función de ahorro de energía automático si es necesario (página 87).

#### El mando a distancia no funciona.

- ➔ Encienda la unidad principal (página 81).
- ➔ Si las pilas están gastadas, cambie las dos por otras nuevas (página 77).
- ➔ El mando a distancia no funcionará si hay algún obstáculo entre él y la unidad principal. Apunte con el mando a distancia hacia el panel frontal de la unidad desde una distancia inferior a 5 m (16 pies) (página 77).

#### Un televisor u otro dispositivo responden por error.

- ➔ La utilización del mando a distancia de esta unidad podría hacer que algunos televisores u otros dispositivos con funciones de control remoto inalámbrico funcionen incorrectamente.

#### Hay un zumbido.

- ➔ Si algún cable de conexión está cerca de un cable de corriente, de un fluorescente o de otra causa de interferencias similar, aumente la distancia entre ellos todo lo que sea posible.

Continúa en la página siguiente ➔

## Solución de problemas (continuación)

### No sale sonido.

- ➔ Si hay un amplificador estéreo conectado a esta unidad, ajuste su volumen.
- ➔ Si está utilizando unos auriculares conectados a esta unidad, use el mando VOLUME para ajustar el volumen.
- ➔ Utilice el mando INPUT para seleccionar la entrada que esté conectada a la fuente que desee escuchar.
- ➔ Pulse el botón OUTPUT para seleccionar los terminales por los que va a salir el audio analógico.
- ➔ Reconfirme las conexiones con los demás componentes del equipo.
- ➔ Cuando LINE OUT LEVEL esté ajustado en "OFF", no saldrá nada por los terminales de salida de audio analógico (LINE OUT) (página 88).
- ➔ Esta unidad solo puede reproducir señales de audio de dos canales. Para más detalles sobre los formatos de señal, consulte los formatos de señal de entrada indicados en las especificaciones.

### El volumen no se puede ajustar.

- ➔ Cuando LINE OUT LEVEL no está ajustado en "VARIABLE", no se puede ajustar el volumen para la salida por los terminales de salida de audio analógico (LINE OUT) (página 88).
- ➔ La fuente de entrada (LINE RCA o LINE XLR) seleccionada para LINE PASS THRU saldrá sin ajuste de volumen (página 89).

### No hay sonido en un lado de los auriculares.

- ➔ Confirme que el conector de los auriculares está bien insertado en su totalidad.

## Sincronización de reloj

### El indicador CLOCK no deja de parpadear.

- ➔ Ajuste el modo de sincronización de reloj en "OFF" cuando no se utilice.
- ➔ Podría estar entrando una señal de reloj con la que la unidad no puede sincronizarse. Verifique las conexiones de los terminales de sincronización de reloj y los ajustes del dispositivo conectado.

## Conexiones con un ordenador

### El ordenador no reconoce esta unidad.

- ➔ Consulte la página 91 para más información sobre los sistemas operativos compatibles. No está garantizado el funcionamiento con sistemas operativos no compatibles.

### Se produce ruido.

- ➔ Iniciar otras aplicaciones durante la reproducción de un archivo de audio puede interrumpir la reproducción o causar ruido. No inicie otras aplicaciones durante la reproducción.
- ➔ Si la unidad se conecta a un ordenador a través de un "hub" (concentrador) USB, por ejemplo, puede oírse ruido. Si es el caso, conecte la unidad directamente al ordenador.

### No se pueden reproducir archivos de audio.

- ➔ Conecte esta unidad al ordenador y ajuste la entrada de esta unidad en USB antes de iniciar el software de reproducción de audio y la reproducción de archivos de audio. Si conecta esta unidad al ordenador o cambia la entrada a USB después de haber iniciado el software de reproducción de audio, los archivos de audio podrían no reproducirse correctamente.

### La reproducción ha dejado de funcionar.

- ➔ Compruebe el ajuste de dispositivo de salida de audio del sistema operativo. Pruebe a eliminar el controlador (driver) y a reinstalarlo. Para más información, consulte la guía de instalación "TEAC ASIO USB DRIVER Installation Guide" incluida con el controlador.

## Conexión Bluetooth

### No se puede mostrar el nombre del dispositivo.

➔ Esta unidad no admite la representación en pantalla de símbolos o caracteres de doble byte, entre ellos los japoneses y chinos.

Utilice solo letras y números del idioma inglés para los nombres de los dispositivos Bluetooth conectados a esta unidad.

### No sale sonido o el volumen es bajo.

➔ Confirme que el volumen está subido en el otro dispositivo Bluetooth. Si el volumen del audio que se está emitiendo no está subido, puede que no salga sonido de esta unidad.

Puesto que esta unidad utiliza un microcontrolador, ruidos externos u otras interferencias pueden causar anomalías de funcionamiento en la unidad. Si esto ocurre, desenchufe el cable de corriente, espere un rato, y a continuación encienda la unidad otra vez y vuelva a empezar con las operaciones.

## Restablecer los ajustes predeterminados

### 1 Mientras mantiene pulsado el botón MENU, ponga el interruptor STANDBY/ON en "ON".

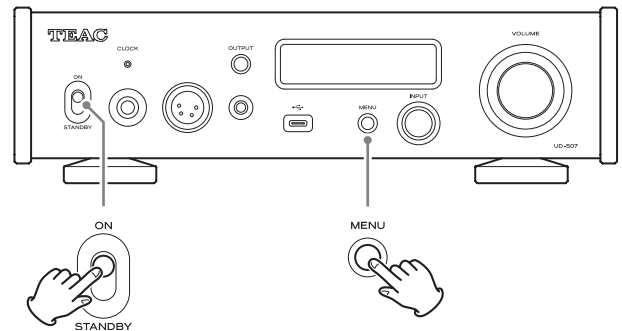

### 2 Suelte el botón MENU cuando aparezca el menú FACTORY RESET.

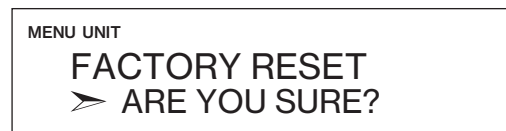

### 3 Pulse el mando INPUT.

La restauración comenzará cuando aparezca "PLEASE WAIT!" (Por favor, espere).



Una vez terminada la restauración, aparecerá la pantalla de fuente de reproducción.

Ejemplo de pantalla

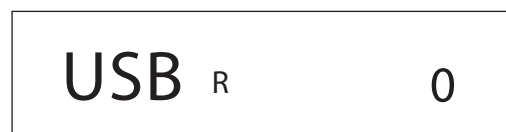

#### ATENCIÓN

- No ponga la unidad en reposo (standby) hasta que aparezca la pantalla de fuente de reproducción.
- Esta operación restaurará todos los ajustes a sus valores predeterminados.
- Los ajustes predeterminados de fábrica son los valores de ajustes que se muestran en las imágenes de pantallas utilizadas en las explicaciones de este manual.

# Especificaciones

## Salidas de audio analógico

Terminales.....	terminales XLR × 1 par (izda./dcha.)
	terminales RCA × 1 par (izda./dcha.)
Impedancia de salida.....	XLR: 40 Ω
	RCA: 20 Ω
Voltaje de salida máximo (1 kHz/escala completa, a 10 kΩ)	
RCA/XLR FIXED.....	2,0 Vrms
XLR +6dB.....	4,0 Vrms
Rango de frecuencias efectivo con ganancia limitada*	
	5 Hz-70 kHz (+1 dB/-6 dB)
Relación señal/ruido*.....	105 dB o más (ponderado A, 1 kHz)
Distorsión*.....	0,01 % o menos (1 kHz, LPF: 20 Hz-20 kHz)
* Condiciones de medición	
Señal de entrada: 192 kHz/24 bits PCM	
Salida de medición: RCA	
DAC: MULTI BIT	

## Salidas de auriculares

Terminales.....	jack estéreo estándar de 6,3 mm (1/4") × 1
	terminal XLR de 4 pines × 1
	jack estéreo de 4,4 mm con 5 polos × 1
Potencia de salida efectiva máxima	
Sin balancear.....	900 mW + 900 mW (a 32 Ω)
Balanceada.....	1200 mW + 1200 mW (a 100 Ω)
Impedancia de carga aplicable.....	16-600 Ω

## Entradas de audio analógico

Terminales.....	terminales XLR × 1 par (izda./dcha.)
	terminales RCA × 1 par (izda./dcha.)
Impedancia de entrada.....	XLR: 50 kΩ
	RCA: 24 kΩ
Voltaje máximo de la señal de entrada.....	XLR: 5 Vrms
	RCA: 2,5 Vrms

## Entradas de audio digital

USB	
Puerto USB tipo B.....	1 (USB 2.0)
Puerto USB tipo C.....	1 (USB 2.0)
Formatos de señal de entrada	
PCM lineal.....	44,1 kHz, 48 kHz, 88,2 kHz, 96 kHz, 176,4 kHz, 192 kHz, 352,8 kHz, 384 kHz
	16 bits, 24 bits, 32 bits
DSD.....	2,8 MHz, 5,6 MHz, 11,2 MHz, 22,5 MHz
Digital COAXIAL.....	1
Nivel de entrada.....	0,5 Vpp
Impedancia de entrada.....	75 Ω
Formatos de señal de entrada	
PCM lineal	
	32 kHz, 44,1 kHz, 48 kHz, 88,2 kHz, 96 kHz, 176,4 kHz, 192 kHz
	16 bits, 24 bits,
DSD.....	2,8 MHz
	(compatible usando transmisión DoP a 176,4 kHz/24 bits)
Digital OPTICAL.....	1
Nivel de entrada.....	de -24,0 dBm a -14,5 dBm en picos
Formatos de señal de entrada	
PCM lineal	
	32 kHz, 44,1 kHz, 48 kHz, 88,2 kHz, 96 kHz, 176,4 kHz, 192 kHz
	16 bits, 24 bits,
DSD.....	2,8 MHz
	(compatible usando transmisión DoP a 176,4 kHz/24 bits)

## Función Bluetooth

Versión de Bluetooth.....	4.2
Clase de salida.....	clase 2
(distancia de transmisión sin obstáculos**.....)	10 m)
Perfiles compatibles.....	A2DP, AVRCP
Códecs A2DP compatibles.....	LDAC, LHDC, audio Qualcomm® aptX™ HD, audio Qualcomm® aptX™, AAC, SBC
Protección de contenidos A2DP compatible.....	SCMS-T
Número máximo de emparejamientos almacenados.....	8
Número máximo de conexiones multipunto.....	2

\*\* La distancia de transmisión es aproximada. La distancia de transmisión puede variar dependiendo del entorno y las ondas electromagnéticas.



## Entrada de sincronización de reloj

Terminal.....	BNC
Frecuencia de muestreo de entrada.....	10 MHz
Impedancia de entrada.....	50 $\Omega$
Nivel de entrada.....	onda rectangular: equivalente a niveles TTL onda senoidal: de 0,5 a 1,0 Vrms

## Control externo

Salida de disparador (12V TRIGGER OUT).....	1 (minijack mono de 3,5 mm)
Nivel de salida.....	12 V
Suministro de corriente máximo.....	100 mA

## General

### Alimentación

Modelo para Europa.....	CA 220–230 V, 50/60 Hz
Modelo para EE. UU./Canadá.....	CA 120 V, 60 Hz
Consumo de energía.....	18 W
Corriente en reposo.....	0,4 W (en modo "standby")
Dimensiones externas (ancho $\times$ alto $\times$ profundo, salientes incluidos) 290 $\times$ 85 $\times$ 249 mm (11 1/8 $\times$ 3 3/8 $\times$ 9 7/8 pulgadas)	
Peso.....	4,9 kg (10 7/8 libras)
Margen de temperatura de funcionamiento.....	de +5 °C a +35 °C
Margen de humedad de funcionamiento.....	de 5 % a 85 % (sin condensación)
Margen de temperatura de almacenamiento.....	de –20 °C a +55 °C

## Accesorios incluidos

- Cable de corriente  $\times$  1
- Mando a distancia (RC-1341)  $\times$  1
- Pilas para el mando a distancia (AAA)  $\times$  2
- Almohadillas para las patas  $\times$  3
- Manual del usuario (este documento, incluida la garantía)  $\times$  1
- Los usuarios que vivan en EE. UU. y Canadá encontrarán información sobre la garantía en las páginas 98–99 y en la contraportada (documento de garantía). Los usuarios que vivan en Europa y otras áreas deben consultar la página 99.
- Las especificaciones y el diseño están sujetos a cambios sin previo aviso.
- El peso y las dimensiones son aproximados.
- Las ilustraciones de este manual pueden diferir ligeramente de los modelos de producción.

# WARRANTY/GARANTIE/GARANTÍA

## Warranty provisions (United States and Canada only)

### Length of Warranty

The parts and labor warranty will be effective for one (1) year from the date of the original purchase for products not used for commercial purposes. For products used commercially, the warranty is ninety (90) days for magnetic heads and optical pickups, one (1) year for all other parts and ninety (90) days for labor.

### Who Is Covered Under This Warranty

This warranty is valid only in the United States or Canada, dependent upon the country in which original purchase was made, and enforceable only by the original purchaser within the country in which the purchase was made.

This warranty is not valid if the product was purchased through an unauthorized dealer.

### What Is Not Covered Under This Warranty

- Damage to or deterioration of the external cabinet.
- Damage resulting from accident, misuse, abuse, or neglect.
- Damage resulting from failure to follow instructions contained in the products owners' manual or otherwise provided with the product.
- Damage occurring during shipment of the product (Claims must be presented to the carrier).
- Damage resulting from the repair or attempted repair by anyone other than TEAC or an authorized TEAC service station.
- Damage resulting from modification or attempted modification of product not authorized by TEAC.
- Damage resulting from causes other than product defects, including lack of technical skills, competence, or experience of the user.
- Damage to any unit that has been altered or which the serial number has been defaced, modified or removed.

### What TEAC Will Pay For

TEAC will pay all labor and material expenses for items covered by the warranty. Payment of shipping charges is covered in the next section.

### How To Obtain Warranty Service

Your unit must be serviced by an authorized TEAC service station within the country in which the product was purchased. If you are unable to locate an authorized service station in your area, please contact TEAC at the applicable address shown at the end of this warranty statement. PLEASE DO NOT RETURN YOUR UNIT TO TEAC WITHOUT OUR PRIOR AUTHORIZATION. You must pay shipping charges if it is necessary to ship the product for service. However, if the necessary repairs are covered by warranty, we will pay the return shipping charges to any destination within the country in which the product was purchased. Whenever warranty service is required, you must present the original dated sales receipt, or other proof indicating the purchase place and date, as proof of warranty coverage.

### LIMITATION OF IMPLIED WARRANTIES

ALL IMPLIED WARRANTIES, INCLUDING WARRANTIES OF MERCHANTABILITY AND FITNESS FOR A PARTICULAR PURPOSE, ARE LIMITED IN DURATION TO THE LENGTH OF THIS WARRANTY.

### EXCLUSION OF DAMAGES

TEAC'S LIABILITY FOR ANY DEFECTIVE PRODUCT IS LIMITED TO REPAIR OR REPLACEMENT OF THE PRODUCT, AT TEAC'S OPTION. TEAC SHALL NOT BE LIABLE FOR DAMAGE BASED UPON INCONVENIENCE, LOSS OF USE OF THE PRODUCT, INTERRUPTED OPERATION, COMMERCIAL LOSS OR LOST PROFITS, OR ANY OTHER DAMAGES, WHETHER INCIDENTAL, CONSEQUENTIAL, PUNITIVE OR OTHERWISE.

SOME STATES OR PROVINCES DO NOT ALLOW LIMITATIONS ON HOW LONG AN IMPLIED WARRANTY LASTS AND/OR DO NOT ALLOW THE EXCLUSION OR LIMITATION OF INCIDENTAL OR CONSEQUENTIAL DAMAGES, SO THE ABOVE LIMITATIONS AND EXCLUSIONS MAY NOT APPLY TO YOU.

THIS WARRANTY GIVES YOU SPECIFIC RIGHTS, AND MAY VARY FROM SOME OF THE RIGHTS PROVIDED BY LAW. THESE RIGHTS MAY VARY FROM STATE TO STATE OR PROVINCE TO PROVINCE.

## Conditions de garantie (États-Unis et Canada uniquement)

### Durée de la garantie

La garantie pièces et main d'oeuvre sera valable un (1) an à compter de la date d'achat initial des produits non utilisés dans un but commercial. Pour les produits à utilisation commerciale, la garantie des têtes magnétiques et capteurs optiques est de quatre-vingt dix (90) jours, elle est d'un (1) an pour les autres pièces et quatre-vingt dix (90) jours pour la main d'oeuvre.

### Bénéficiaire de la garantie

Cette garantie n'est valable qu'aux États-Unis et au Canada, selon le pays d'achat initial, et ne s'applique qu'à l'acquéreur initial dans le pays d'achat. Cette garantie n'est pas valable si le produit a été acheté auprès d'un revendeur non autorisé.

### Ce qui n'est pas couvert par cette garantie

- Les dommages ou détériorations du boîtier externe.
- Les dommages résultant d'un accident, d'une mauvaise utilisation, d'un abus ou d'une négligence.
- Les dommages résultant du non-respect des instructions contenues dans le mode d'emploi du produit ou fournies avec le produit.
- Les dommages survenus durant le transport du produit (les réclamations doivent être adressées au transporteur).
- Les dommages résultant d'une réparation ou tentative de réparation effectuée par toute personne extérieure au service après-vente TEAC ou agréé par TEAC.
- Les dommages résultant d'une modification ou tentative de modification de produit non autorisée par TEAC.

- Les dommages résultant de causes autres que des défauts de produit, y compris le manque d'aptitude technique, de compétence ou d'expérience de l'utilisateur.
- Les dommages de toute unité ayant été modifiée ou dont le numéro de série a été effacé, modifié ou retiré.

### Frais pris en charge par TEAC

TEAC prendra en charge tous les frais de pièces et main d'oeuvre pour les articles couverts par la garantie. Les frais d'expédition sont évoqués dans la section suivante.

### Comment obtenir une intervention sous garantie

Votre unité doit être réparée par un service après-vente agréé par TEAC dans le pays d'achat du produit. Si vous ne trouvez pas de service après-vente agréé dans votre région, veuillez contacter TEAC à l'adresse appropriée donnée à la fin de cette garantie. VEUILLEZ NE PAS RENVOYER VOTRE UNITÉ CHEZ TEAC SANS NOTRE AUTORISATION PRÉALABLE. Si le produit doit être renvoyé pour réparation, les frais d'expédition sont à votre charge. Toutefois, si les réparations nécessaires sont couvertes par la garantie, nous prendrons à notre charge les frais de retour vers toute destination dans le pays d'achat du produit. Lorsqu'une réparation sous garantie est requise, vous devez présenter comme preuve de couverture par la garantie la facture d'achat originale datée ou une autre preuve d'achat mentionnant le lieu et la date d'achat.

### LIMITATION DES GARANTIES IMPLICITES

TOUTES LES GARANTIES IMPLICITES, Y COMPRIS LES GARANTIES DE QUALITÉ MARCHANDE ET D'ADÉQUATION À UN USAGE PARTICULIER, SONT LIMITÉES À LA DURÉE DE CETTE GARANTIE.

### EXCLUSION DE DOMMAGES

LA RESPONSABILITÉ DE TEAC VIS-À-VIS DE TOUT PRODUIT DÉFECTUEUX EST LIMITÉE À LA RÉPARATION OU AU REMPLACEMENT DU PRODUIT, AU GRÉ DE TEAC. TEAC NE POURRA ÊTRE TENU POUR RESPONSABLE DE QUELCONQUES DOMMAGES SE RAPPORTANT AU DÉRANGEMENT, À LA PERTE D'USAGE DU PRODUIT, À L'INTERRUPTION DE L'UTILISATION, AUX PERTES COMMERCIALES OU DE PROFITS, NI D'AUCUN AUTRE DOMMAGE, QU'IL SOIT ACCESSOIRE, INDIRECT, PUNITIF OU AUTRE.

CERTAINS ÉTATS OU PROVINCES N'AUTORISENT PAS DE LIMITATIONS DE DURÉE D'UNE GARANTIE IMPLICITE ET/OU N'AUTORISENT PAS L'EXCLUSION OU LA LIMITATION DES DOMMAGES ACCESSOIRES OU INDIRECTS, AUQUEL CAS LES LIMITATIONS ET EXCLUSIONS CI-DESSUS PEUVENT NE PAS VOUS ÊTRE APPLICABLES.

CETTE GARANTIE VOUS DONNE DES DROITS SPÉCIFIQUES QUI PEUVENT ÊTRE DIFFÉRENTS DE CERTAINS DROITS OCTROYÉS PAR LA LOI. CES DROITS PEUVENT VARIER D'UN ÉTAT À L'AUTRE OU D'UNE PROVINCE À L'AUTRE.

## Europe/Europa

This product is subject to the legal warranty regulations of the country of purchase. In case of a defect or a problem, please contact the dealer where you bought the product.

Ce produit est sujet aux réglementations concernant la garantie légale dans le pays d'achat. En cas de défaut ou de problème, veuillez contacter le revendeur chez qui vous avez acheté le produit.

Las condiciones de garantía de este aparato están sujetas a las disposiciones legales sobre garantía del país en el que ha sido adquirido. En caso de garantía, debe dirigirse al establecimiento donde adquirió el aparato.

## In countries/regions other than the USA, Canada and Europe

This warranty gives you specific legal rights, and you may also have other rights that vary by country, state or province.

If you have a warranty claim or request, please contact the dealer where you bought the product.

该保证书赋予了顾客特定的合法权利,并且因国家,州或省等地区的不同,顾客可能拥有其他权利。如需申请或要求保修,请与购买本产品的销售店进行联系。

**WARRANTY/GARANTIE (United States and Canada only/États-Unis et Canada uniquement)**

Model/Modèle : **UD-507**

Serial No./N° de série

Owner's address/Adresse du propriétaire

Date of purchase/Date de l'achat

Dealer's name/Nom du revendeur

**Sample**

Owner's name/Nom du propriétaire

Dealer's address/Adresse du revendeur

**TEAC**

TEAC CORPORATION

1-47 Ochiai, Tama-shi, Tokyo 206-8530, Japan  
<https://teac.jp/int/>

This product has a serial number located on the rear panel. Please write it here and retain this for your records.

Model name: UD-507

Serial number: \_\_\_\_\_